

IGT 350

IGT 500



Žoliapjovė

Naudojimo instrukcija - Naudojimo instrukcijos originalo kalba vertimas



CE



Prieš naudojimą perskaitykite naudojimo instrukciją!

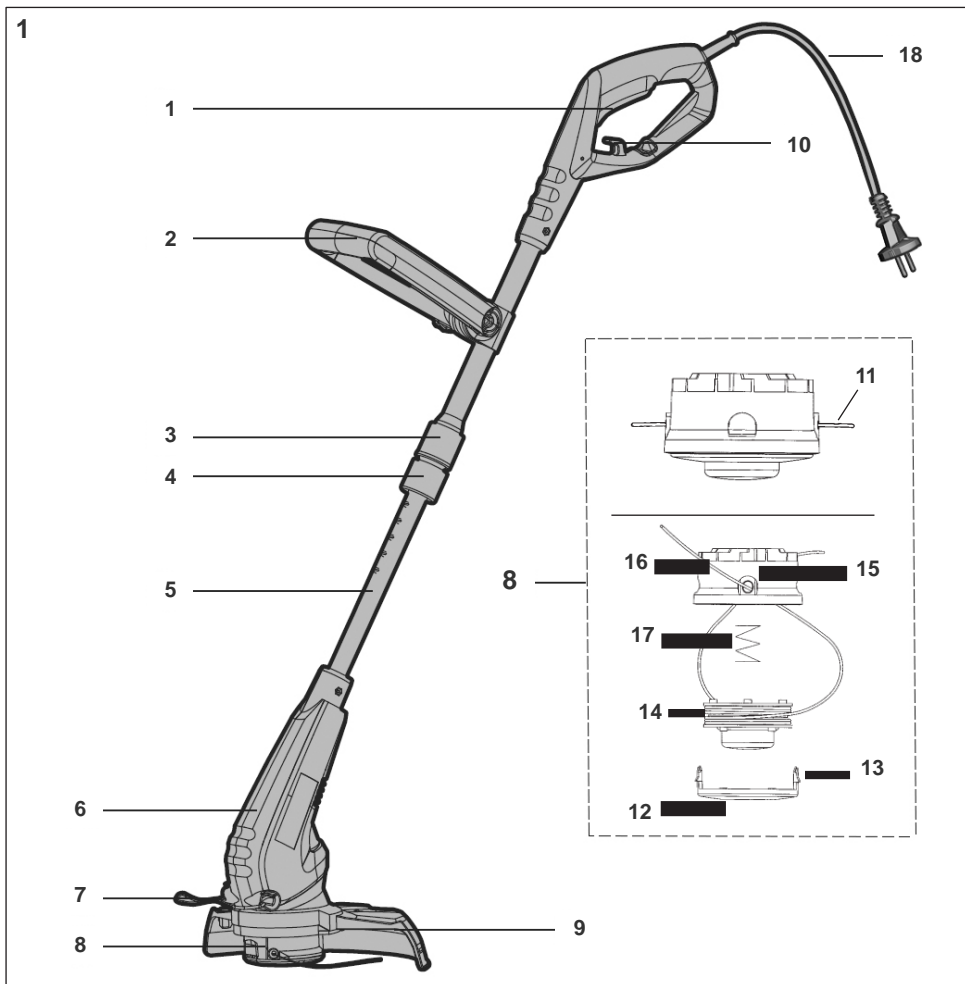

LT: Dalių aprašymas

- | | |
|--|--|
| 1. Įjungimo/ išjungimo mygtukas | 10. Kabelio įtempimo mažinimo įtaisas |
| 2. Papildoma rankena | 11. Pjovimo valas |
| 3. Fiksatorius (sukamai rankenai) | 12. Pjovimo antgalio gaubtas |
| 4. Varžto įvorė (aukščio reguliavimui) | 13. Fiksatorius (pjovimo antgalio gaubtui) |
| 5. Teleskopinis vamzdis | 14. Ritės korpusas |
| 6. Variklio korpusas | 15. Akutė (valo iškišimui) |
| 7. Augalų apsaugos elementas | 16. Pjovimo antgalis – pagrindo korpusas |
| 8. Pjovimo antgalis | 17. Spyruoklė |
| 9. Apsauginis gaubtas | 18. Maitinimo kabelis su kištuku |

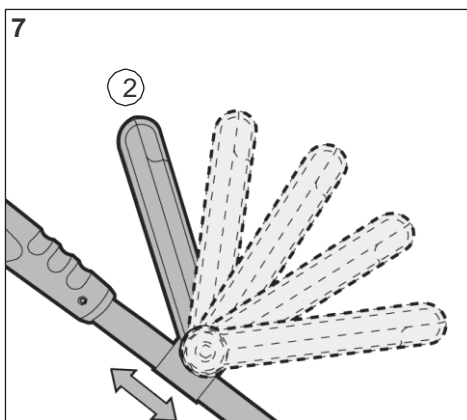
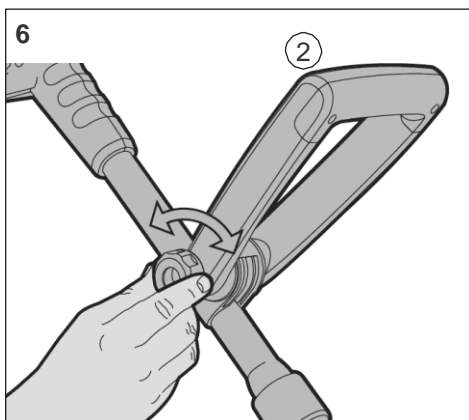
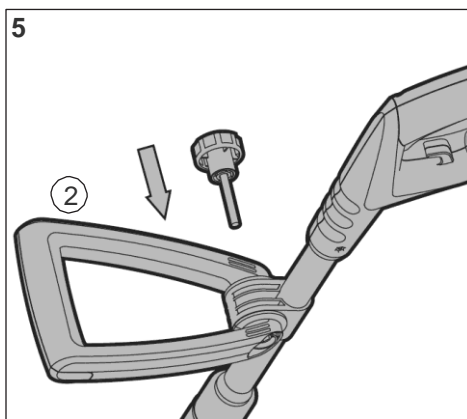
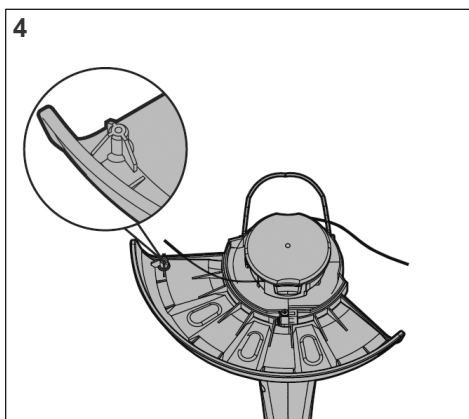
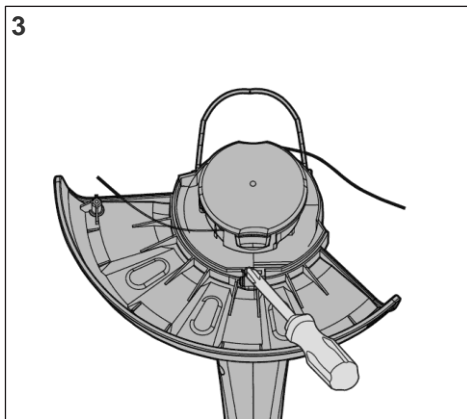
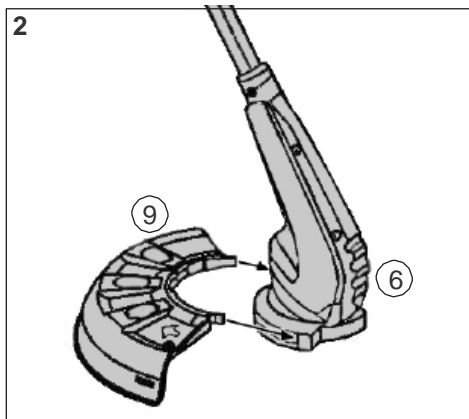

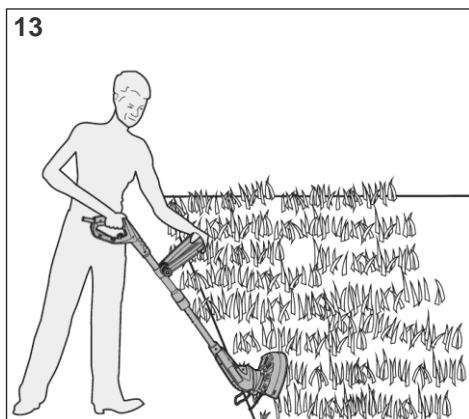
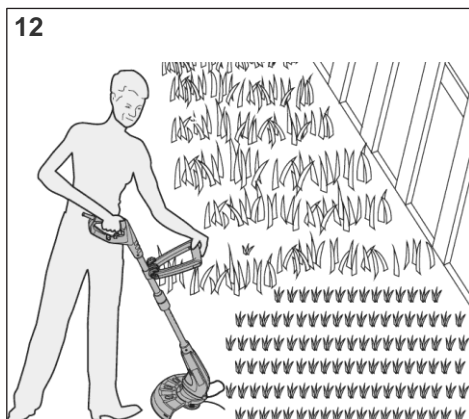
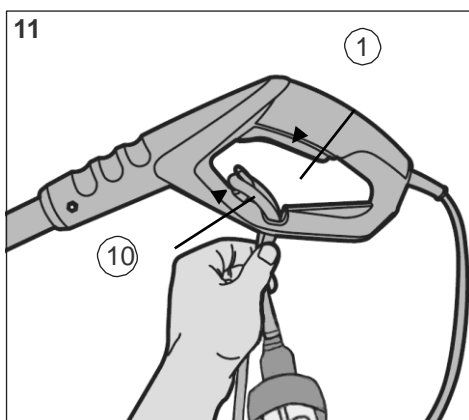
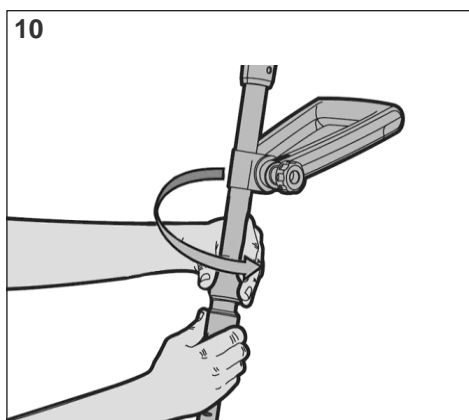
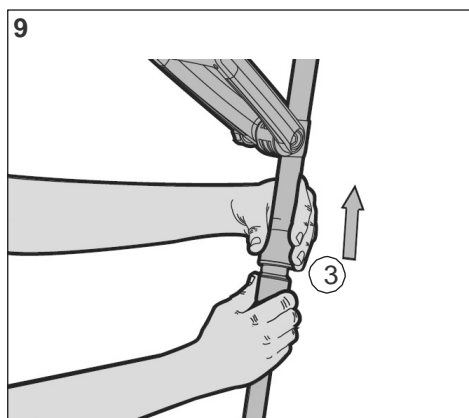
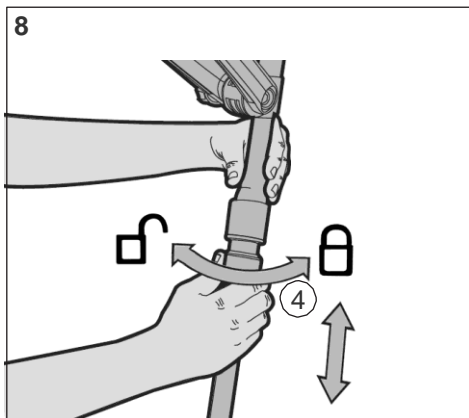

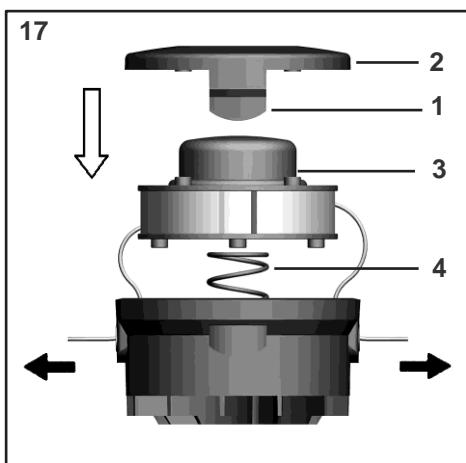
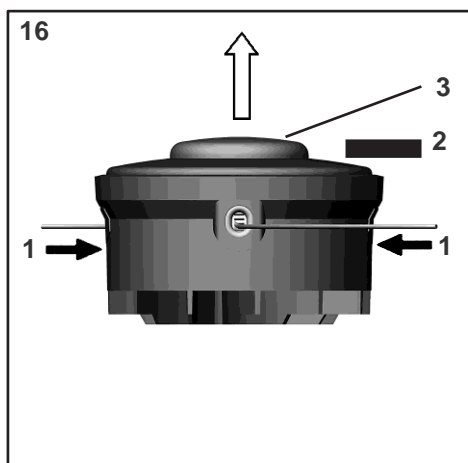
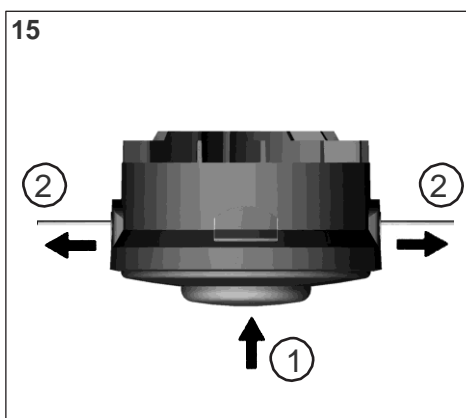
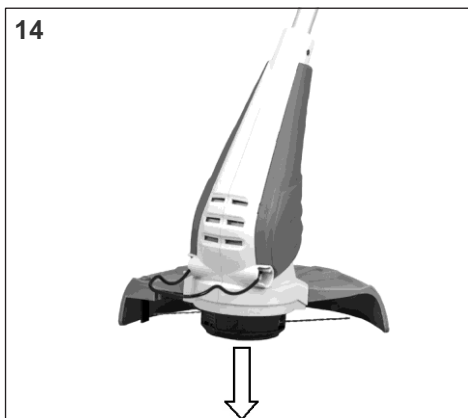

Piktogramų iliustracijos ir paaiškinimas

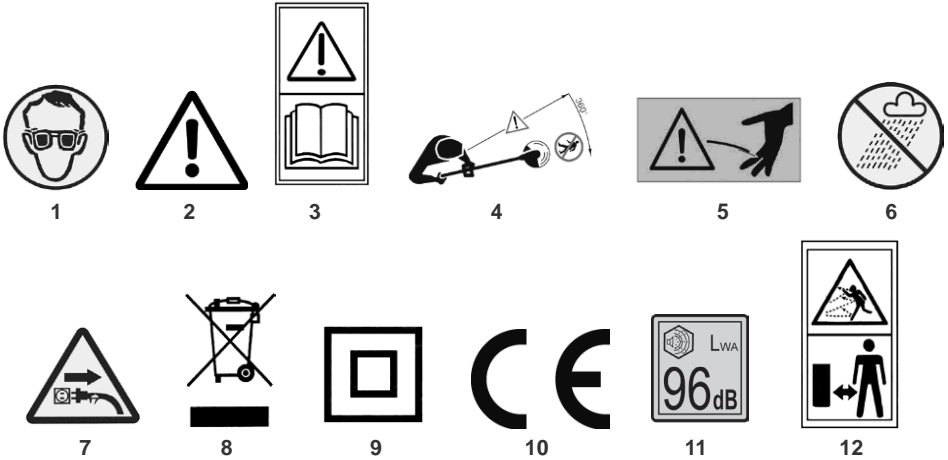

LT

- 1 Dėvėkite akių apsaugą!
- 2 Įspėjimas!
- 3 Perskaitykite naudojimo instrukciją!
- 4 Nenaudokite, jei šalia yra gyvūnų ar kitų žmonių!
- 5 SUŽALOJIMO PAVOJUS! Pjovimo geležtė!
- 6 Nenaudokite įrankio, esant drėgnoms oro sąlygoms!
- 7 Pažeidus maitinimo kabelį ar kištuką, nedelsiant ištraukite kištuką iš elektros lizdo!
- 8 Dėmesio: aplinkos apsauga! Šio įrenginio negalima išmesti kartu su bendromis/ buitinėmis atliekomis. Išmeskite tik nustatytame surinkimo punkte.
- 9 II apsaugos klasė
- 10 Patvirtina, kad elektrinis įrankis atitinka Europos Bendrijos direktyvas.
- 11 Garantuojamas garso galios lygis L_{WA} 96 dB(A)
- 12 Saugokitės išsviedžiamų objektų. Užtikrinkite, kad šalia nestovėtų pašalinių asmenų. Užtikrinkite, kad kiti asmenys stovėtų atokiau.

TURINYS

Puslapis

Paveikslėliai	1 - 4
Piktogramų iliustracijos ir paaiškinimas	5
1. Techniniai duomenys	GB - 2
2. Paskirtis	GB - 2
2. Bendra informacija apie saugą	GB - 3
3. Saugos instrukcijos	GB - 3
1) Saugaus darbo nurodymai	
2) Techninė priežiūra	
3) Bendrieji nurodymai	
4) Atsargumo priemonės	
5. Prieš naudojimą	GB - 5
Apsauginio gaubto montavimas	
Papildomos rankenos montavimas	
Pjovimo pločio indikatorius/ augalų apsaugos elementas	
6. Pasvirimo kampo ir koto ilgio reguliavimas	GB - 5
7. Žoliapjovės prijungimas	GB - 6
8. Įjungimas / išjungimas	GB - 6
9. Žolės ir piktžolių pjovimas	GB - 6
10. Nailoninio valo reguliavimas	GB - 6
11. Ritės keitimas	GB - 6
12. Trikčių šalinimas	GB - 6
13. Saugojimas	GB - 6
14. Remonto darbai	GB - 6
15. Atliekų šalinimas ir aplinkos apsauga	GB - 6
16. Atsarginės dalys	GB - 7
17. Garantija	GB - 7
18. EB Atitikties deklaracija	GB - 7
 Servisas	

Žoliapjovė

1. Techniniai duomenys

Modelis		IGT 350	IGT 500
Vardinė įtampa	V~	230	230
Nominalus dažnis	Hz	50	50
Nominalios [energijos] sąnaudos	W	350	500
Greitis tuščia eiga n ₀	aps./min	9.800	9.500
Pjovimo plotis	cm	25	30
Valo skersmuo	mm	1,4	1,4
Valo ilgis	m	2 x 4	2 x 4
Valo padavimas		Tap'n go	Tap'n go
Svoris	kg	1,9	2,0
Garso slėgio lygis (2000/14/EB)	dB (A)	84 K=3,0 dB (A)	83 K=3,0 dB(A)
Vibracija (EN 50636-2-91:2014)	m/s ²	4,3 K=2,2 m/s ²	1,8 K=1,5 m/s ²

Triukšžių slopinimas atitinka EN 55014 ir EN 61000. Įrenginys atitinka apsaugos klasę II/VDE 0700

Pasilikame teisę keisti technines specifikacijas.

Prietaisai yra gaminami pagal EN 60335-1 ir EN 60335-2-91 nuostatas ir visiškai atitinka Produktų saugos įstatymo nuostatas.

2. Paskirtis

Įrenginys yra skirtas tik dekoratyvinės vejos pjovimui, t.y., vejos pakraščiams. Naudojimas bet kokiam kitam tikslui, pvz., krūmų ir gyvatvorių ar didelių žolynų pjovimui, laikomas netinkamu naudojimui. Gamintojas / tiekėjas neatsako už žalą, atsiradusią dėl tokio naudojimo. Tokiu atveju, visą riziką prisiima tik pats naudotojas. Tinkamas naudojimas taip pat apima šios naudojimo instrukcijos nurodymų laikymąsi ir atitiktį valdymo ir techninės priežiūros sąlygoms.

Įrenginio naudojimo metu naudojimo instrukciją visada turėkite po ranka!

Likutinė rizika

Net jei prietaisais yra naudojamas tinkamai, visada išlieka rizikos, kurios neįmanoma išvengti, tikimybė. Atsižvelgiant į prietaiso tipą ir dizainą, gali kilti šie potencialūs pavojai:

- Sąlytis su neapsaugota valo nupjovimo įrangos dalimi (įsipjovimas)
- Sąlytis su pjovimo valu įrankio naudojimo metu (įsipjovimas)
- Sąlytis su išsviestomis pjovimo valo, nupjautos medžiagos ir kitų medžiagų dalimis (įsipjovimas, susižalojimas, nusibrodzinimas)
- Klausos praradimas, jei darbo metu nenaudojama reikiama ausų apsauga (klausos praradimas)
- Sąlytis su elektros srove dėl brokuoto arba įpjauto maitinimo laido (elektros smūgis)
- Pavojingas pjaunamos medžiagos arba ir nupjautų dalių išmetimas.

Nesilaikant naudojimo instrukcijoje pateiktų nurodymų, dėl netinkamo įrankio naudojimo gali kilti kitų likutinių rizikų

Produktas yra skirtas 14 metų amžiaus ir vyresniems asmenims. Jeigu įrankį naudoja 8 metų amžiaus ir vyresni vaikai arba asmenys su ribotais fiziniais, jutimais ar protiniais gebėjimais arba asmenys, kurie neturi patirties ir žinių apie įrankio naudojimą, jie turi būti prižiūrimi ir informuoti apie tai, kaip saugiai naudoti įrankį, bei suprasti su įrankio naudojimu susijusius pavojus. Vaikams neleidžiama žaisti su prietaisu. Valymo ir techninės priežiūros darbų negali atlikti neprižiūrimi vaikai.

Vaikai turi būti prižiūrimi tam, kad nežaistų su prietaisu.

Tačiau, nepaisant specialių saugos priemonių, saugos instrukcijų ir papildomų saugos taisyklių, nurodytų naudojimo instrukcijoje, tam tikra likutinė rizika išlieka, pvz.: netyčinis produkto įjungimas. Nesilaikant naudojimo instrukcijoje pateiktų nurodymų, dėl netinkamo naudojimo gali kilti kitų likutinių rizikų.

Įspėjimas!

Ilgai naudojant įrankį, naudotoją veikia vibracija ir smūgiai, kurie gali sukelti Reino ligą arba riešo kanalo sindromą.

Ši liga blogina rankų gebėjimą jausti ir reguliuoti temperatūrą, sukelia sustingimą ir karščio pojūtį bei gali sąlygoti nervų sistemos ir kraujo apytakos sistemos pažeidimą ir nekrozę.

Ne visi Reino ligą sukeliantys veiksniai yra žinomi, tačiau vis dėlto yra žinoma, kad tokie veiksniai kaip šaltas vanduo, rūkymas bei kraujagysles ir kraujo apytakos sistemą paveikiančios ligos, taip pat stiprios ar ilgai trunkančios vibracijos poveikis prisideda prie Reino ligos vystymosi. Norėdami sumažinti Reino ligos ir riešo kanalo sindromo pavojų, imkitės šių priemonių:

- Mūvėkite pirštines ir palaikykite rankų šilumą.
- Pasirūpinkite tinkama prietaiso technine priežiūra. Jei įrankio dalys yra atsilavinusios ar pažeistos, arba jei amortizatoriai yra pažeisti ar nusidėvėję, tai sąlygos didesnę vibraciją.
- Visada tvirtai laikykite rankeną, bet pastoviai per stipriai nespauskite jos. Dažnai darykite pertraukas.

Visos minėtosios atsargumo priemonės nepašalina Reino ligos ir riešo kanalo sindromo pavojaus. Todėl, naudojant ilgą laiką tarpą arba reguliariais intervalais, patariama atidžiai stebėti rankų ir pirštų būklę. Nedelsiat kreipkitės į gydytoją, jei atsirastų bet kurie minėtieji simptomai.

3. Saugos instrukcijos



Dėmesio. Naudodami elektrinius įrankius, privalote laikytis esminių saugos nurodymų, kad apsaugotumėte save.

Prieš naudodami žoliapjovę, perskaitykite visą šią naudojimo instrukciją ir laikykitės joje pateiktų nurodymų. Saugokite šias saugos instrukcijas saugioje vietoje.

1) Saugaus darbo nurodymai

- a) Dėvėkite tinkamus apsauginius akinius, tvirtus ir uždarus batus su neslystančiais padais, pirštines, gerai priglundančius darbui skirtus rūbus ir ausų apsaugas (ausų kištukai arba ausinės).
- b) Nepilnamečiams niekada neturi būti leidžiama naudoti elektrinės žoliapjovės. Niekada neskolinkite ar neišnuomokite žoliapjovės be šios naudojimo instrukcijos.
- c) Nenaudokite žoliapjovės, jeigu netoli darbo zonos yra kitų asmenų, ypač vaikų, arba gyvūnų.
- d) Dirbkite ramiai ir išlikite dėmesingi. Žoliapjovę naudokite tik esant tinkamoms matomumo ir apšvietimo sąlygoms.
- e) Prieš naudodami įrankį, patikrinkite kabelius ir ilgiklius, ar nėra pastebimų pažeidimo ar susidėvėjimų ženklų. Nenaudokite žoliapjovės, jeigu jos kabelis yra pažeistas arba susidėvėjęs.

- f) Nenaudokite pažeistų maitinimo kabelių, ilgiklių, jungčių, kištukų ar pjovimo antgalių.
- g) Neatsargiai naudojant įrankį, į besisukančius peilius galima susižaloti rankas ir kojas. Neįjunkite įrankio, kai prie pjovimo elementų laikote rankas arba kojas.
- h) Įspėjimas! Dirbant su įrankio pjovimo elementais galima susižaloti. Keičiant ritę arba nustatant ilgesnį pjovimo valą, užtikrinkite, kad surinktumėte visą įrankį prieš jį įjungdami.
- i) Niekada nenaudokite metalo pjovimo įrankių.
- j) Naudokite tik originalias atsargines dalis.
- k) Prieš atlikdami bet kokius techninės priežiūros arba remonto darbus, visada išjunkite žoliapjovę ir ištraukite kištuką iš elektros lizdo. Įrankį taip pat būtina išjungti, o kištuką ištraukti iš elektros lizdo, ir tada, kai reikia nuvalyti arba sureguliuoti įrankį bei prieš tikrinant, ar nėra jokių gedimų ar pažeidimų.
- l) Reguliariai tikrinkite variklio aušinimo angas, ar jos neužsikimšusios; jeigu reikia, išvalykite.

2) Techninė priežiūra

- a) Prieš pertrauką arba baigę darbus, visada išjunkite žoliapjovę ir ištraukite kištuką iš elektros lizdo. Nepamirškite atlikti techninės priežiūros darbų (Kištukas neprijungtas!). Vykdykite tik šioje instrukcijoje aprašytus techninės priežiūros ir remonto darbus.
- b) Vaikus reikia prižiūrėti taip, kad jie nežaistų su įrankiu.
- c) Bet kokius šioje instrukcijoje nepamirštus darbus turi atlikti platintojas.
- d) Niekada nenaudokite metalo pjovimo įrankių.
- e) Reguliariai nuvalykite pjovimo antgalį.
- f) Dažnai tikrinkite pjovimo antgalio būklę. Jeigu pjovimo antgalis pradeda veikti kitaip nei anksčiau (vibracija, triukšmas), nedelsiant atlikite patikrinimą: išjunkite žoliapjovę, tvirtai laikykite įrankį ir visiškai sustabdykite pjovimo elementus, priglaukę įrankį prie

- žemės. Ištraukite kištuką iš maitinimo lizdo. Patikrinkite pjovimo antgalio būklę, ar nėra įtrūkimų.
- g) Pažeistą pjovimo antgalį reikia nedelsiant pakeisti – net jeigu įtrūkimai yra nežymūs ir vos pastebimi. Niekada nebandykite remontuoti pažeisto pjovimo antgalio.
 - h) Reguliariai tikrinkite variklio aušinimo angas, ar jos neužsikimšusios; jeigu reikia, išvalykite.
 - i) Plastikines dalis nuvalykite drėgna šluoste. Nenaudokite jokių agresyvių valiklių.
 - j) Niekada nekabinkite elektrinės žoliapjovės už laido!
 - k) Saugokite žoliapjovę sausoje ir užrakintoje vietoje, kad jos nepasiektų vaikai.

3) Bendrieji nurodymai

1. Perskaitykite naudojimo instrukciją.
2. Paprašykite, kad platintojas arba specialistas parodytų, kaip naudoti įrankį.
3. Prieš naudodami įrankį, patikrinkite kabelio ir ilgaklio būklę. Niekada nenaudokite įrankio, kai kabelis arba ilgiklis yra pažeistas arba susidėvėjęs.
4. Jeigu naudojimo metu pažeidėte kabelį, jį būtina nedelsiant išjungti, ištraukiant kištuką iš maitinimo lizdo. **NELIESKITE KABELIO, KOL NEIŠTRAUKĖTE KIŠTUKO IŠ ELEKTROS LIZDO.**
5. Nenaudokite pažeistų maitinimo kabelių, ilgiklių, jungčių, kištukų ar pjovimo antgalių.
6. Dėmesio! Pavojus. Net ir išjungus įrankį, pjovimo antgalis dar sukasi (smagračio efektas). Kad išvengtumėte susižalojimo, laikykite pirštus ir kojas atokiau nuo pjovimo antgalio.
7. Ilgaklio kabelį laikykite taip, kad jis visada būtų patrauktas nuo besisukančio valo.
8. Norint užtikrinti saugų prietaiso naudojimą, rekomenduojama į kištukinį elektros lizdą įtaisyti ne didesnės nei 30mA įtampos liekamosios srovės jungiklį. Dėl išsamesnės informacijos kreipkitės į elektriką.
9. Prieš naudodami įrankį, patikrinkite žoliapjovės būklę ir tinkamą veikimą. Atkreipkite dėmesį į laidą, ilgiklio kabelį, kištukinį laidą, jungiklį ir pjovimo antgalį.
10. Dėmesio: šio įrankio maitinimo kabelį gali keisti tik gamintojo techninio aptarnavimo specialistai arba kvalifikuotas elektrikas!
11. Naudokite tokį ilgiklį, kuris yra pritaikytas naudojimui lauko sąlygomis. Laidas turi atitikti H07 RN-F tipui taikomus reikalavimus pagal DIN/VDE 0282. Kabelio skersmuo turi būti ne mažesnis nei 1,5 mm². Lizdai ir kištukai turi būti hermetiški. Niekada nenaudokite žoliapjovės, jeigu tinkamai neuždėjote ir neužfiksavote apsauginio gaubto. Patikrinkite, ar pjovimo antgalis yra tvirtai sumontuotas.
12. Netraukite maitinimo laido kištuko iš kištukinio lizdo tempdami už laido. Visada imkite už kištuko.
13. Ilgaklio laidas turi būti nutiestas taip, kad už jo neužkliūtumėte ir nepažeistumėte.
14. Pasistenkite, kad ilginamasis laidas nesitrintų į briaunas, smailus ar aštirus daiktus ir nebūtų prispaustas, pvz. Durų ar langų tarpeliuose.
15. Elektrinės žoliapjovės gabenimo metu, pvz., pereidami į kitą darbo vietą: išjunkite įrankį ir ištraukite kištuką iš maitinimo lizdo.

4) Atsargumo priemonės

1. Prieš įjungdami žoliapjovę, įsitinkinkite, kad atviras apsauginio gaubto galas yra nukreiptas nuo jūsų.
2. Dėvėkite tinkamus apsauginius akinius, tvirtus ir uždarus batus su neslystančiais padais, pirštines, gerai priglundančius darbui skirtus rūbus ir ausų apsaugas (ausų kištukai arba ausinės).
3. Visada tvirtai laikykite žoliapjovę – užtikrinkite, kad visada išlaikytumėte pusiausvyrą ir stovėtumėte ant tvirtos žemės.

4. Būkite itin atsargūs pjaudami tankiai apžėlusias vietas, kai negalite aiškiai matyti žemės paviršiaus.
5. Niekada nepalikite žoliapjovės lauke lyjant.
6. Nepjaukite šlapios žolės ar kitų augalų. Niekada nenaudokite lyjant.
7. Būkite labai atsargūs, kai žemės paviršius yra slidus – nuokalnė ir nelygus žemės paviršius.
8. Darbai turi būti vykdomi skersai šlaito. Apsisukant, reikia būti labai atsargiems.
9. Atkreipkite dėmesį, ar nėra sunkiai pastebimų kliūčių, pvz., kelmų ir šaknų, į kuriuos galima atsitrenkti arba už kurių galima užkliūti.
10. Venkite naudoti žoliapjovę esant prastoms oro sąlygoms, visų pirma tada, kai prognozuojamas žaibavimas.
11. Elektrinė žoliapjovė yra greitaigis, greitai pjaunantis įrankis. Elektros jungtys ir pjovimo elementai yra potencialūs pavojaus šaltiniai. Todėl, būtina imtis specialių atsargumo priemonių, kad sumažintumėte susižalojimo riziką.
12. Paprašykite, kad platintojas arba specialistas parodytų, kaip naudoti įrankį.
13. Vaikai turi būti prižiūrimi taip, kad nežaistų su elektriniu įrankiu.
14. Šis įrankis nėra skirtas naudoti asmenims (įskaitant vaikus) su sutrikusiais fiziniais, jutiminiais ar protiniais gebėjimais arba asmenims, neturintiems patirties ir/arba pakankamai žinių, išskyrus tuos atvejus, kai juos prižiūri arba naudotis įrankiu moko už jų saugumą atsakingi asmenys.
15.  Užtikrinkite, kad bet kuris šią žoliapjovę naudojantis asmuo suprastų šioje naudojimo instrukcijoje pateiktą informaciją. Vaikai ir paaugliai (iki 16 m.) neturi naudoti įrankio.
16. Naudotojas yra atsakingas už visų darbo zonoje esančių asmenų saugumą.
17. Darbai su elektrine žoliapjove turite būti tinkamai pasirengę – pailsėję, sveiki ir geros fizinės būklės. Jeigu naudodami žoliapjovę

pavargote, pailsėkite. Niekada nenaudokite įrankio, kai esate apsvaigę nuo alkoholio arba vaistų.

18. Greitaigis pjovimo antgalis gali pakelti ir išsviesti akmenis ir kitus pašalinius objektus dideliu atstumu. Kad išvengtumėte sužalojimo rizikos, užtikrinkite, kad netoli esantys asmenys/vaikai ir gyvūnai būtų ne mažesniu nei 15 m (50 pėdų) atstumu nuo jūsų.

Svarbi pastaba. Kad garantijos sąlygos galiočiau:

- Visada užtikrinkite, kad variklio aušinimo anga būtų švari.
- Niekada nenaudokite ilgesnio valo, nei tinka naudoti su ašmenų fiksatoriumi.
- Naudokite tik vienagijus 1,4 mm Ø valus ir originalias rites.
- Niekada nespauskite pjovimo antgalio į žemę, nes taip sugadinsite įjungtą variklį.
- Niekada netrenkite pjovimo antgalio į kietą žemę, nes galite sugadinti arba išbalansuoti variklio veleną.

5. Prieš naudojimą

Apsauginio gaubto montavimas (2, 3 + 4 pav.)

Įstatykite apsauginį gaubtą (9) į lizdą ant korpuso (6) taip, kad 2 laikikliai ant apsauginio gaubto įsistatytų į atitinkamus lizdus (2 pav.). Tada pritvirtinkite apsauginį gaubtą prie korpuso, pasinaudodami pridedamais varžtais (3 pav.).

Dėmesio: po montavimo apsauginis gaubtas visam laikui liks primontuotas prie žoliapjovės. Prietaiso niekada negalima eksploatuoti be apsauginio gaubto!

Dėmesio: susižalojimo pavojus dėl pjovimo geležtės! (4 pav.).

Papildomos rankenos montavimas (5, 6 ir 7 pav.)

Įstatykite papildomą rankeną (2) į rankenos laikiklį ir priveržkite varžtą. Pakelkite laikiklį į norimą aukštį ir nustatykite rankeną vienoje iš 5 galimų padėčių. Tada priveržkite varžtą.

Pjovimo pločio indikatorius/ augalų apsaugos elementas (1 pav.)

Juosta (7) žoliapjovės priekyje atlieka ir augalų apsaugos

elemento, ir pjovimo pločio indikatoriaus funkcijas: pjovimo valas juda tik sulig atlenktos juostos matmenimis. Tačiau, esant poreikiui, žoliapjovę galima naudoti ir tada, kai juosta yra sulenкта.

6. Pasvirimo kampo ir koto ilgio reguliavimas

Vamzdžio ilgio reguliavimas (8 pav.)

Pasukite plastmasinį gaubtą (4) palei laikrodžio rodyklę tam, kad jį atlaisvintumėte. Sureguliuokite tinkamą vamzdžio ilgį ir vėl prisukite varžtą įvorėje (4), sukdami prieš laikrodžio rodyklę.

Reguliavimas kraštų pjovimui (9, 10 ir 13 pav.)

Patraukite fiksatorių (3) į viršų tam, kad jį atlaisvintumėte (9 pav.) – dabar rankeną galima pasukti 180° kampu (10 pav.). Tada pastumkite fiksatorių žemyn tam, kad vėl jį įstatytumėte į vietą.

Kaip atrama galite pasinaudoti augalų apsaugos elementu (7), kuris padės švariai nupjauti kraštus, naudojant šį nustatymą (13 pav.).

7. Žoliapjovės prijungimas (11 pav.)

Įrenginio maitinimui galima naudoti tik vienfazę kintamąją (AC) srovę. Jis yra su dviguba izoliacija pagal II klasę VDE 0700 ir EEC 20. Prieš naudojant žoliapjovę, įsitikinkite, ar tinklo įtampa atitinka koeficientų lentelėje nurodytą darbinę įtampą.

Minimalus ilgutuvų laidų skerspjūvio plotas turi būti:

$$1,5 \text{ mm}^2$$

- Prijunkite žoliapjovės kištuką prie ilgutuvo movos.
- Suformuokite kilpą iš ilgutuvo laido, įstumkite ją pro angą rankenoje ir užkabinkite už ašelės (įtempimo mažinimo įtaiso).
- Baigus darbą, atkabinkite kilpą nuo ašelės ir ištraukite ją iš rankenos.

8. Įjungimas / išjungimas (11 pav.)

Norint naudoti žoliapjovę:

- Įsitikinkite ar tvirtai stovite.
- Tvirtai laikykite žoliapjovę (abiem rankomis).
- Stovėkite tiesiai - laikykite žoliapjovę atspalaidavusioje pozicijoje.
- Neatremkite pjovimo antgalio į žemę.
- Suspauskite jungiklį (1).
- Atleidus jungiklį (1), žoliapjovė išsijungia.

9. Žolės ir piktžolių pjovimas (12 pav.)

- Tolygiai braukite žoliapjovę pirmyn ir atgal tam, kad nupjautumėte mažus žolės ir piktžolių plotus. Žoliapjovė nėra sukonstruota ir nėra tinkama didelių plotų pjovimui.

- Kai tik įmanoma, pjaukite kairėje pusėje tam, kad nuopjovos, dulksės ir akmenukai būtų metami į priekį ir tolyn nuo naudotojo.
- Ideali darbo sąlyga pasiekiamas tada, kai žoliapjovė yra pakreipta į kairę maždaug 30° kampu.

10. Nailoninio valo reguliavimas (14 ir 15 pav.)

Reguliariai tikrinkite nailoninį valą, kad jis nebūtų pažeistas ir kad vis dar būtų tinkamo ilgio.

Kai pjovimo rezultatai pablogėja: laikykite veikiančią žoliapjovę virš žolės lopinėlio. Atremkite pjovimo antgalį į žemę. Atkreipkite dėmesį, kad naują valą galima patempti tik tada, kai jis yra ne trumpesnis nei 2,5 cm (1 colio) ilgio. Jeigu valai yra trumpesni: išjunkite žoliapjovę ir ištraukite kištuką iš maitinimo lizdo. Paspauskite ritę ir tvirtai patraukite už valo galų į išorę. Jeigu valo galo nesimato, žr. skyrių „Ritės keitimas“.

Žoliapjovėje yra valo nupjovimo peilis, kuris nuolat nupjauna valą iki tinkamo ilgio.

Pastaba: tam, kad peilis tinkamai nupjautų valą, nuvalykite nuo jo žolės likučius.

Dėmesio: peilis gali sužeisti!

11. Ritės keitimas (16 ir 17 pav.)

Pirmiausia išjunkite prietaisą ir ištraukite kištuką iš maitinimo lizdo. Palaukite, kol nailoninis valas sustos. Tada paspauskite du fiksatorius 1, esančius pjovimo antgalio šonuose, ir nuimkite pjovimo antgalio gaubtą 2 (16 pav.). Išimkite sunaudotą valo ritę ir įdėkite naują ritę 3 taip, kad vienas valo galas 5 išlįstų per kiekvieną pjovimo antgalio šonuose esančią angą (17 pav.). Pasiūpinkite, kad spyruoklė 4 būtų tinkamai įstatyta po valo rite. Galiausiai uždėkite gaubtą, įspausdami taip, kad abu fiksatoriai tinkamai užsifikuotų. Abu fiksavimo įtaisai turi tinkamai susikabinti.

12. Trikčių šalinimas

- **Žoliapjovė neveikia.** Patikrinkite, ar yra srovė (pvz. pabandę prijungti prie kito kištukinio lizdo ar įtampos tikrinimo prietaisu). Jei esant srovei prie kištukinio lizdo prijungtas prietaisas neveikia, persiūskite jį neišardytą gamintojo techninio aptarnavimo centrui arba įgaliotoms specializuotoms dirbtuvėms.
- **Pjovimo valas neišlenda iš ritės.** Išimkite ritę, ištraukite valo galą per metalinę angą ir vėl įstatykite ritę. Jeigu nailoninis valas baigėsi, įstatykite naują ritę.

Neatlikite jokių kitų remonto darbų savo nuožiūra; žoliapjovę turi patikrinti ir remontuoti tik įgaliotas platintojas. Gamintojas neprisima jokios atsakomybės už žalą arba sužalojimus, kurių atsirado dėl to, kad įrankio remonto darbus atliko neįgaliotas asmuo arba įrankis buvo naudojamas netinkamai.

13. Saugojimas

- Kruopščiai išvalykite įrankį, ypatingai angą, per kurią pučiamas vėsus oras.
- Valymui nenaudokite vandens.
- Laikykite įrankį sausoje, saugioje ir užrakintoje vietoje bei apsaugokite jį nuo vaikų.

14. Remonto darbai

Elektrinių įrankių remonto darbus turi atlikti tik kvalifikuoti elektros įrangos specialistai.

15. Atliekų šalinimas ir aplinkos apsauga

Kai įrankis susidėvėjo, jį reikia tinkamai pašalinti. Norėdami išvengti netinkamo naudojimo, išjunkite maitinimo kabelį. Įrankio negalima šalinti kartu su buitinėmis atliekomis. Dėl aplinkosaugos priežasčių, pristatykite įrankį į elektrinių įrankių surinkimo punktą. Jūsų regione atsakingoji institucija gali suteikti informacijos apie tokio punkto adresą ir darbo laiką. Pakuotės medžiagas ir susidėvėjusius priedus taip pat pristatykite į atitinkamą surinkimo punktą.



Tik ES šalims
Elektrinių įrankių neišmeskite kartu su buitinėmis atliekomis!

Remiantis Europos Direktyvos 2012/96/EB dėl elektrinių ir elektroninių įrenginių atliekų ir ją įgyvendinančių nacionalinių teisės aktų nuostatomis, elektrinių įrankių atliekos turi būti surenkamos atskirai, siekiant jas panaudoti aplinkai nekenksmingu būdu.

Perdirbimas ir grąžinimas:

Vietoje to, kad grąžintų elektrinį įrankį, savininkas yra įsipareigojęs prisidėti prie tinkamo įrankio perdirbimo. Įrangos atliekas galima pristatyti į surinkimo punktą, kuriame jos bus pašalintos, laikantis nacionalinių atliekų perdirbimo ir šalinimo teisės aktų nuostatų. Tai nėra taikoma priedams ir papildomai įrangai, kurioje nėra elektrinių dalių.

16. Atsarginės dalys

Prireikus priedų arba atsarginių dalių, kreipkitės į klientų aptarnavimo skyrių. Naudodami šį įrankį nenaudokite atsarginių dalių, kurių nerekomenduojame naudoti su įrankiu. Naudojant nerekomenduojamas atsargines dalis, gali kilti sunkių sužalojimų arba įrankio gedimų rizika.

Atsarginių dalių užsakymo metu reikia nurodyti šią informaciją:

- Įrankio tipas
- Įrankio prekės kodas

17. Garantija

Neatsižvelgiant į pardavėjo įsipareigojimus, nustatytus pirkimo-pardavimo sutartyje, galutiniam šio elektrinio įrankio naudotojui gamintojas suteikia šią garantiją:

Garantijos laikotarpis yra 24 mėn. nuo įrankio perdavimo

dienos, kuri yra patvirtinama pirkimo dokumentuose. Jeigu įrankis naudojamas komercinėje srityje arba nuomai, garantijos laikotarpis yra 12 mėn. Garantijos sąlygos nėra taikomos susidėvinčioms dalims ir defektams, kurių atsirado dėl netinkamų priedų naudojimo, ne originalių atsarginių dalių naudojimo, jėgos panaudojimo, trankymo ir laužymo bei neatsakingos variklio apkrovos. Paketimas pagal garantijos sąlygas apima tik defektų turinčias dalis, o ne visą įrankį. Garantinio remonto darbai atliekami tik įgaliotuose partnerių servisuose arba bendrovės klientų aptarnavimo skyriuje. Garantija anuluojama, jeigu bet kokius darbus atliko neįgalioti asmenys.

Visas siuntimo arba pristatymo išlaidas bei kitas su tuo susijusias išlaidas turi padengti klientas.

18. EC Atitikties deklaracija

Mes, „Ikra GmbH“, Schlesierstrasse 36, 64839 Münster, Vokietija, prisiimdami atsakomybę patvirtiname, kad produktas **Žoliapjovė IGT 350 DA / IGT 500 DA**, su kuriuo yra susijusi ši deklaracija, atitinka šių Direktyvų esminius saugos ir sveikatos apsaugos reikalavimus: Mašinų direktyva **2006/42/EB**, Elektromagnetinio suderinamumo direktyva **2014/30/ES**, Direktyva dėl tam tikrų pavojingų medžiagų naudojimo elektros ir elektroninėje įrangoje apribojimo **2011/65/ES** (RoHS-Guideline) ir Direktyva dėl lauko sąlygomis naudojamos įrangos į aplinką skleidžiamo triukšmo **2000/14/EC**, įskaitant pakeitimus. Dėl atitinkamo Direktyvose nustatytų saugos ir sveikatos apsaugos reikalavimų įgyvendinimo, laikomasi šių standartų ir/arba techninių specifikacijų:

EN 60335-1:2012/A11:2014

EN 60335-2-91:2014

EN 62233:2008; EN 50581:2012

AfPS GS 20114:01 PAK

EN 55014-1:2006/A2:2011

EN 55014-2:1997/A2:2008

EN 61000-3-2:2014; EN 61000-3-3:2013

Nustatytas garso galios lygis*

IGT 350: 94,0 dB (A) IGT 500: 93,3 dB (A)

Patvirtintas garso galios lygis*

96,0 dB (A)

* Kompetentinga įstaiga: 0036 TÜV Süd

Atitikties įvertinimo metodas atitinka 2000/14/EB direktyvos VI priedo nuostatas.

Gamybos metai yra įspausi vardinėje plokštelėje; juos taip pat galima nustatyti pagal serijos numerį

Münster, 2018 08 31

/parašas/

Matthias Fiedler, Ikra GmbH Vyr. gamybos vadovas

Techninius dokumentus rengia:

Ikra GmbH, Schlesierstrasse 36, 64839 Münsteris, Vokietija

