

IGT 600 DA

Elektrinė žoliapjovė

L

Naudojimo instrukcija. Naudojimo instrukcijos originalo kalba vertimas.



CE

Iliustracijos

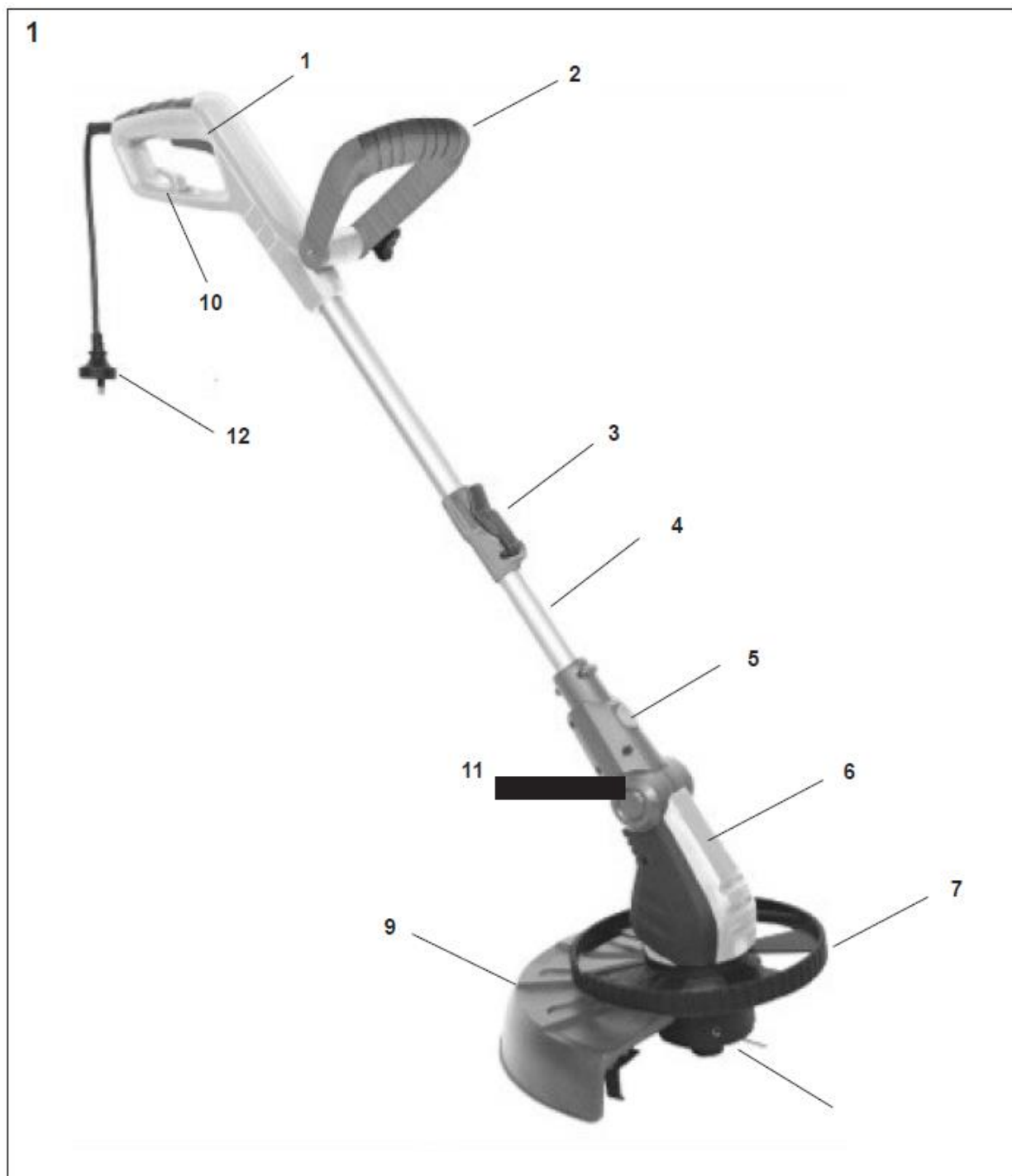

LT: dalių aprašymas

1. Įjungimo/išjungimo mygtukas
2. Papildoma rankena
3. Fiksatorius (aukščio reguliavimui)
4. Teleskopinis vamzdis
5. Fiksatorius (sukamai rankenai)
6. Variklio korpusas
7. Apvado ratas
8. Pjovimo antgalis
9. Apsauginis gaubtas
10. Kabelio laikiklis
11. Fiksatorius (pjovimo antgalio kampo reguliavimui)
12. Maitinimo kabelis su kištuku

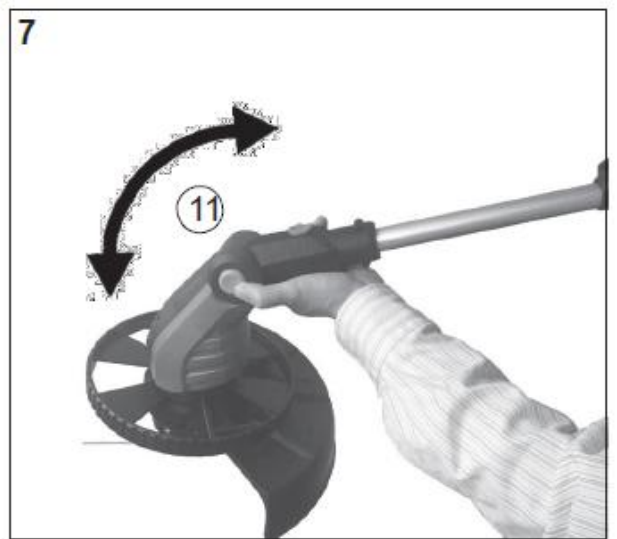
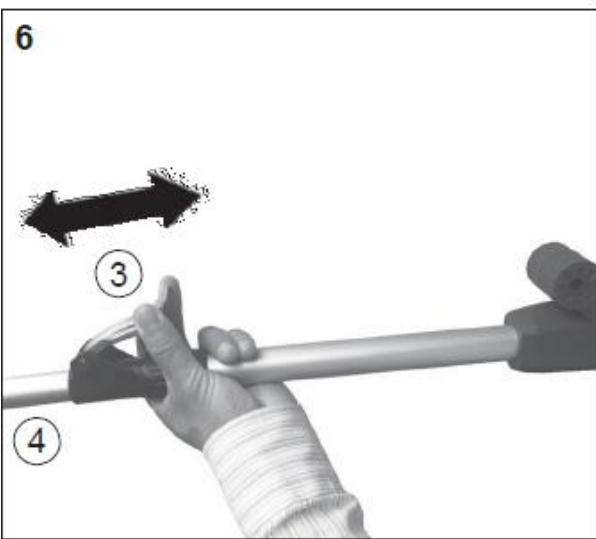
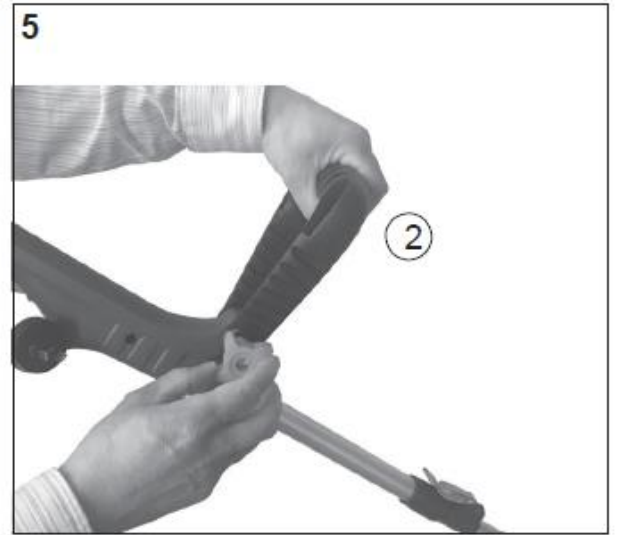
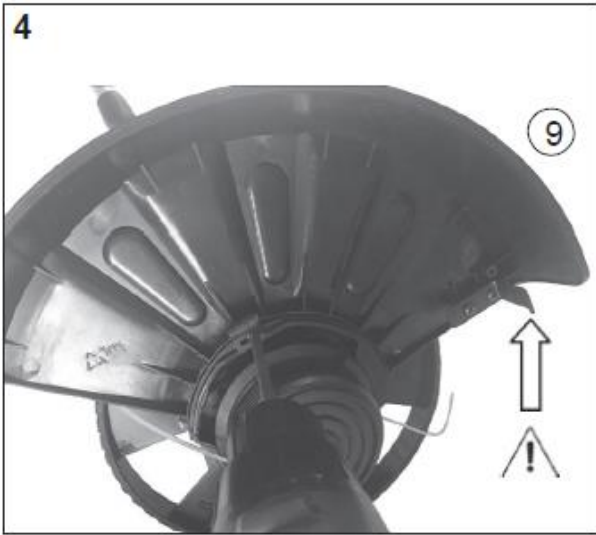
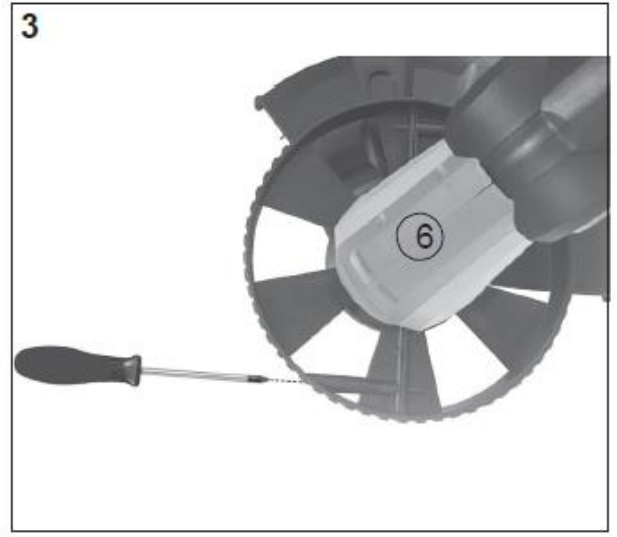
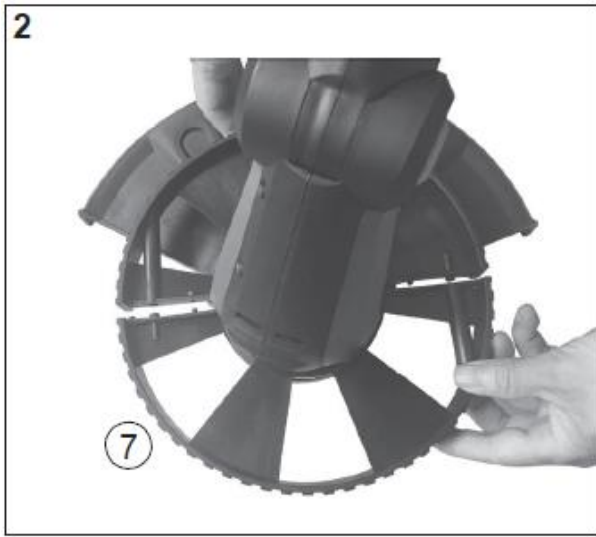

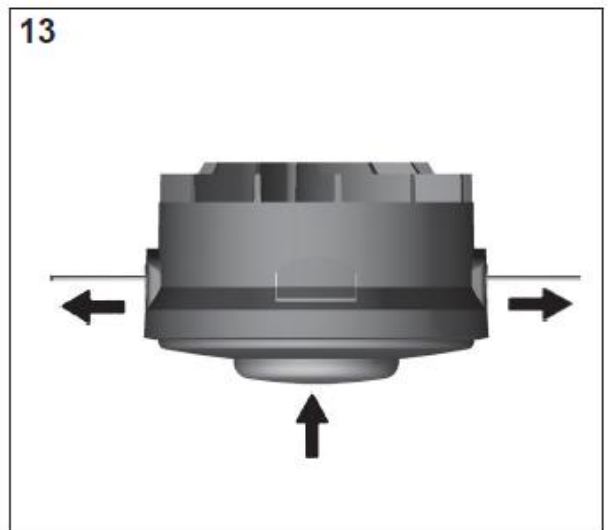
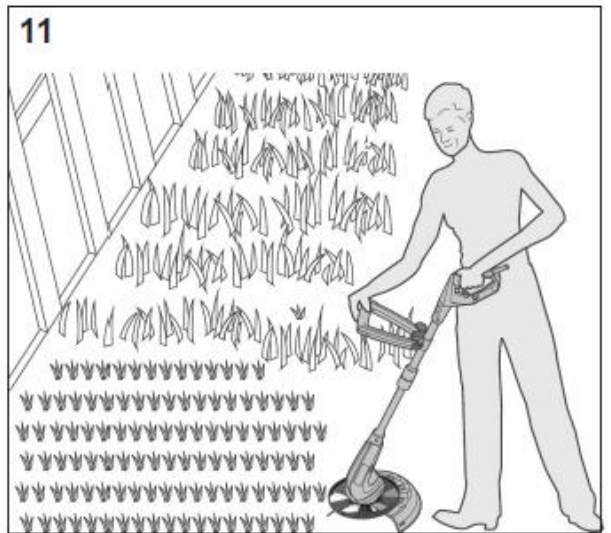
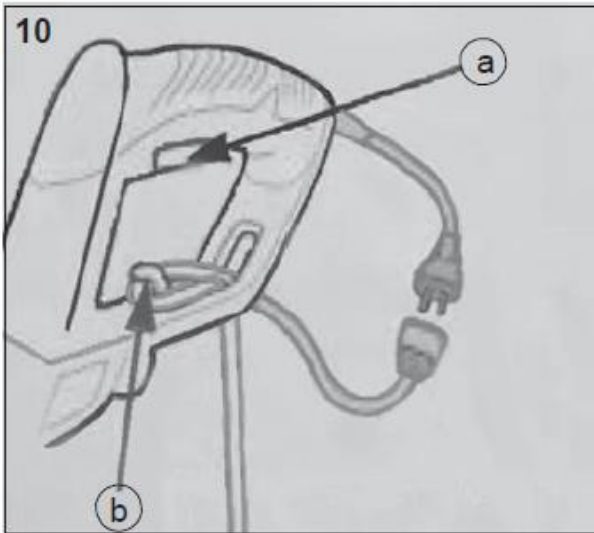
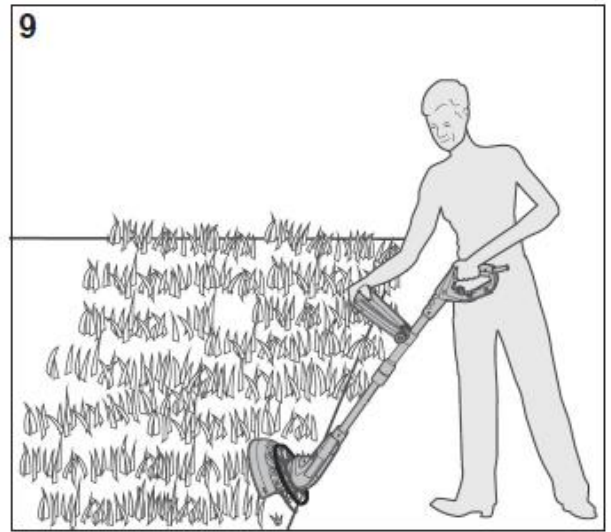
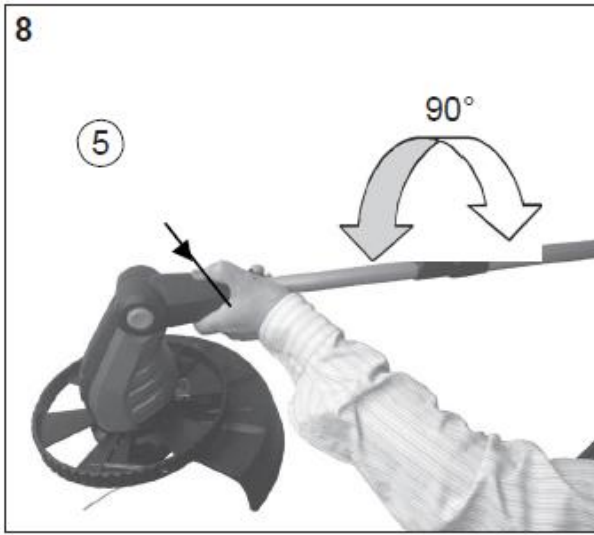

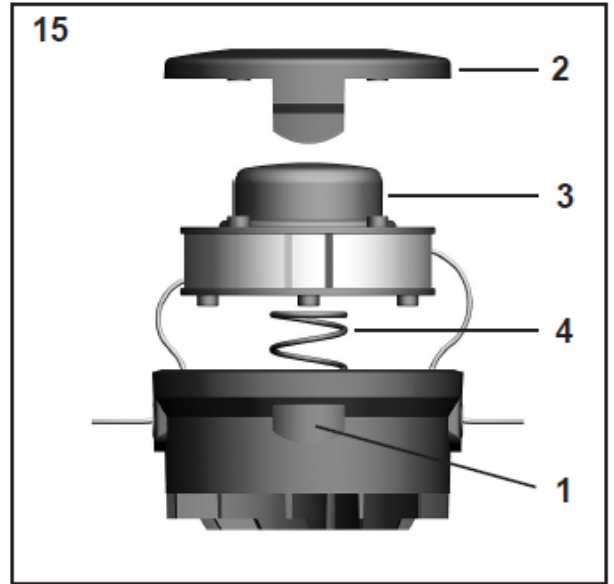
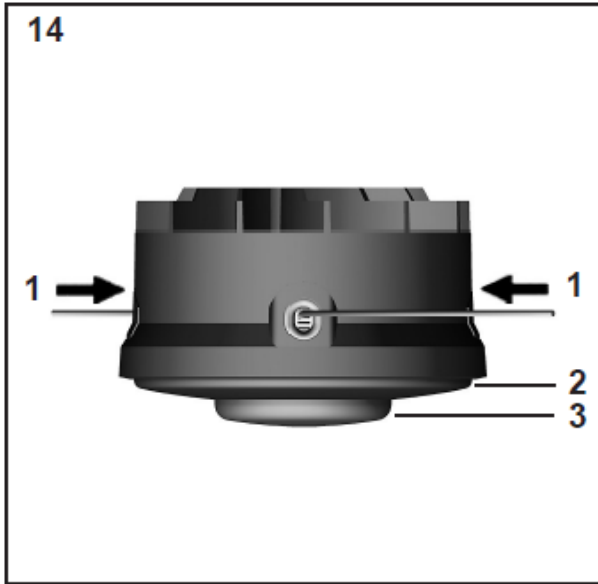

Piktogramų iliustracijos ir paaiškinimas

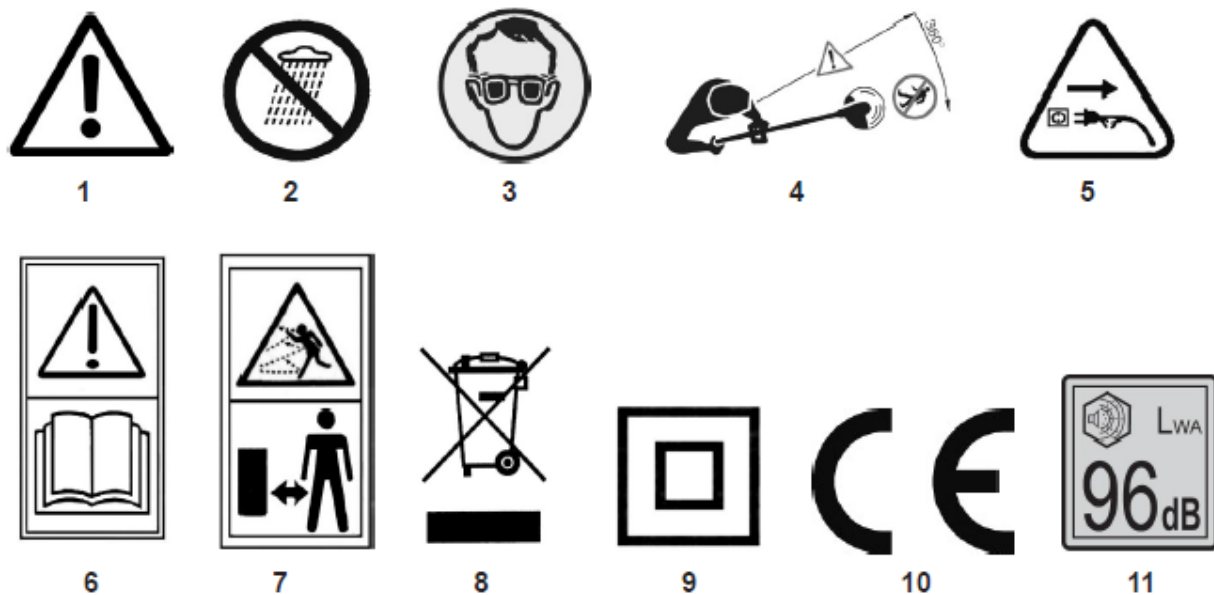

LT

- 1 Įspėjimas!
- 2 Nenaudokite įrankio, esant drėgnoms oro sąlygoms!
- 3 Dėvėkite akių apsaugą!
- 4 Saugokite trečiuosius asmenis atokiau nuo pavojingos zonos.
- 5 Pažeidę kabelį, nedelsiant ištraukite kištuką iš elektros lizdo ir pakeiskite kabelį!
- 6 Perskaitykite naudojimo instrukciją!
- 7 Saugokitės išsviedžiamų objektų. Užtikrinkite, kad šalia nestovėtų pašalinių asmenų. Užtikrinkite, kad kiti asmenys stovėtų atokiau nuo darbo zonos.
- 8 Dėmesio: aplinkos apsauga! Įrenginio negalima išmesti kartu su buitinėmis atliekomis. Pristatykite jį į atitinkamą atliekų surinkimo punktą.
- 9 II apsaugos klasė.
- 10 Patvirtina, kad elektrinis įrankis atitinka Europos Bendrijos priimtų direktyvų reikalavimus.
- 11 Patvirtintas garso galios lygis LWA 96 dB(A).

TURINYS

| | |
|---|-----------|
| Iliustracijos | 1 |
| Piktogramų iliustracijos ir paaiškinimas | 6 |
| 1. Techniniai duomenys | 8 |
| 2. Bendra informacija apie saugą | 8 |
| 3. Saugos instrukcijos | 9 |
| 1) Saugaus darbo nurodymai | 9 |
| 2) Techninė priežiūra | 9 |
| 3) Bendrieji nurodymai | 9 |
| 4) Atsargumo priemonės | 10 |
| 4. Paskirtis..... | 10 |
| 5. Prieš naudojimą..... | 11 |
| Apvado rato montavimas | 11 |
| Apsauginio gaubto montavimas | 11 |
| Papildomos rankenos montavimas | 11 |
| 6. Žoliapjovės paruošimas naudojimui | 12 |
| Teleskopinio veleno reguliavimas..... | 12 |
| Pjovimo antgalio reguliavimas..... | 12 |
| Kraštų formavimo režimas | 12 |
| Ilgiklio kabelio laikiklis | 12 |
| 7. Žoliapjovės įjungimas | 12 |
| 8. Žolės ir piktžolių pjovimas | 12 |
| 9. Nailoninio valo reguliavimas..... | 12 |
| 10. Ritės keitimas..... | 13 |
| 11. Trikčių šalinimas..... | 13 |
| 12. Saugojimas..... | 13 |
| 13. Remonto darbai..... | 13 |
| 14. Atliekų šalinimas ir aplinkos apsauga..... | 13 |
| 15. Atsarginės dalys..... | 13 |
| 16. Garantija..... | 13 |
| 17. EC Atitikties deklaracija | 14 |

Rankinė žoliapjovė

1. Techniniai duomenys

| Modelis | IGT 600 DA | |
|---|------------------|----------------------------|
| Vardinė įtampa | V~ | 230-240 |
| Dažnis | Hz | 50 |
| Energijos sąnaudos | W | 600 |
| Greitis, tuščia eiga | aps./min | 9300 |
| Pjovimo plotis | mm | 320 |
| Valo skersmuo | mm | 1,4 |
| Valo ilgis | m | 2 x 4 |
| Valo padavimas | | „Tap&Go“ |
| Svoris | kg | 2,5 |
| Garso slėgio lygis pagal (EN 50636-2-91:2014) | dB (A) | 93 K 3,0 dB(A) |
| Vibracija | m/s ² | 8,2 K 3,3 m/s ² |

Trikdžių slopinimas atitinka EN 55014 ir EN 61000 reikalavimus.

Apsaugos klasė II / VDE 0700 

Pasilikame teisę keisti technines specifikacijas.

Prietaisai sukonstruoti pagal standarto EN 60335-1 ir EN 60335-2-91 taisykles ir visiškai atitinka Produktų Saugos akto nuostatas.

2. Bendra informacija apie saugą

Duomenys apie triukšmo emisiją pagal Vokietijos Prietaisų ir Produktų Saugos aktą (ProdSG) ir EB mašinų direktyvą: darbo vietoje garso slėgio lygis gali viršyti 80 dB (A). Šiuo atveju operatoriui būtinos apsaugos nuo garso (pvz. klausos apsaugos) priemonės.

Dėmesio. Apsauga nuo triukšmo! Naudodami įrankį, laikykitės vietos teisės aktų reikalavimų.



Dėmesio. Naudodami elektrinius įrankius, privalote laikytis esminių saugos nurodymų, kad apsaugotumėte save nuo elektros smūgio, susižalojimų ir gaisro pavojaus. Prieš naudodami žoliapjovę, perskaitykite visą šią naudojimo instrukciją ir laikykitės joje pateiktų nurodymų. Saugokite šias saugos instrukcijas saugioje vietoje.

Įrankis yra pagamintas pagal naujausias technologijas ir laikantis pripažintų techninės saugos reglamentų nuostatų. Nepaisant to, naudojant įrankį ir naudotojui ir šalia esantiems asmenims kyla sužalojimų rizika bei žalos įrankiui ar kitiems objektams rizika.

Naudokite įrankį saugiai, protingai ir pagal paskirtį; taip pat naudokite tik techniškai tvarkingos būklės įrankį! Nedelsiant pašalinkite bet kokius gedimus, kurie gali turėti neigiamos įtakos saugai!

Atidžiai perskaitykite šią naudojimo instrukciją. Svarbu, kad prieš pirmą kartą naudodami įrankį aiškiai suprastumėte ir imtumėtės su sauga susijusių atsargumo priemonių bei atsižvelgtumėte į išpėjimus. Dėl neatsargaus ar netinkamo bet kokios žoliapjovės naudojimo kyla sunkaus arba mirtino sužalojimo rizika. Laikykitės visų galiojančių saugos taisyklių, standartų ir nutarimų. Prieš pirmą kartą naudodami įrankį, gerai išsiaiškinkite, kaip įrankis veikia.

3. Saugos instrukcijos



Dėmesio. Naudodami elektrinius įrankius, privalote laikytis esminių saugos nurodymų, kad apsaugotumėte save.

Prieš naudodami žoliapjovę, perskaitykite visą šią naudojimo instrukciją ir laikykitės joje pateiktų nurodymų. Saugokite šias saugos instrukcijas saugioje vietoje.

1) Saugaus darbo nurodymai

- a) Dėvėkite tinkamus apsauginius akinius, tvirtus ir uždarus batus su neslystančiais padais, pirštines, gerai priglundančius darbui skirtus rūbus ir ausų apsaugas (ausų kištukai arba ausinės).
- b) Nepilnamečiams niekada neturi būti leidžiama naudoti elektrinės žoliapjovės. Niekada neskolinkite ar neišnuomokite žoliapjovės be šios naudojimo instrukcijos.
- c) Nenaudokite žoliapjovės, jeigu netoli darbo zonos yra kitų asmenų, ypač vaikų, arba gyvūnų.
- d) Dirbkite ramiai ir išlikite dėmesingi. Žoliapjovę naudokite tik esant tinkamoms matomumo ir apšvietimo sąlygoms.
- e) Prieš naudodami įrankį, patikrinkite kabelius ir ilgiklius, ar nėra pastebimų pažeidimų ar susidėvėjimų ženklų. Nenaudokite žoliapjovės, jeigu jos kabelis yra pažeistas arba susidėvėjęs.
- f) Nenaudokite pažeistų maitinimo kabelių, ilgiklių, jungčių, kištukų ar pjovimo antgalių.
- g) Neatsargiai naudojant įrankį, į besisukančius peilius galima susižaloti rankas ir kojas. Neįjunkite įrankio, kai prie pjovimo elementų laikote rankas arba kojas.
- h) Įspėjimas! Dirbant su įrankio pjovimo elementais galima susižaloti. Keičiant ritę arba nustatant ilgesnį pjovimo valą, užtikrinkite, kad surinktumėte visą įrankį prieš jį įjungdami.
- i) Niekada nenaudokite metalo pjovimo įrankių.
- j) Naudokite tik originalias atsargines dalis.
- k) Prieš atlikdami bet kokius techninės priežiūros arba remonto darbus, visada išjunkite žoliapjovę ir ištraukite kištuką iš elektros lizdo. Įrankį taip pat būtina išjungti, o kištuką ištraukti iš elektros lizdo, ir tada, kai reikia nuvalyti arba sureguliuoti įrankį bei prieš tikrinant, ar nėra jokių gedimų ar pažeidimų.
- l) Reguliariai tikrinkite variklio aušinimo angas, ar jos neužsikimšusios; jeigu reikia, išvalykite.

2) Techninė priežiūra

- a) Prieš pertrauką arba baigę darbus, visada išjunkite žoliapjovę ir ištraukite kištuką iš elektros lizdo. Nepamirškite atlikti techninės priežiūros darbų (Kištukas neprijungtas!). Vykdykite tik šioje instrukcijoje aprašytus techninės priežiūros ir remonto darbus.
- b) Vaikus reikia prižiūrėti taip, kad jie nežaistų su įrankiu.
- c) Bet kokius šioje instrukcijoje nepamintus darbus turi atlikti platintojas.
- d) Niekada nenaudokite metalo pjovimo įrankių.
- e) Reguliariai nuvalykite pjovimo antgalį.
- f) Dažnai tikrinkite pjovimo antgalio būklę. Jeigu pjovimo antgalis pradeda veikti kitaip nei anksčiau (vibracija, triukšmas), nedelsiant atlikite patikrinimą: išjunkite žoliapjovę, tvirtai laikykite įrankį ir visiškai sustabdykite pjovimo elementus, priglaudę įrankį prie žemės. Ištraukite kištuką iš maitinimo lizdo. Patikrinkite pjovimo antgalio būklę, ar nėra įtrūkimų.
- g) Pažeistą pjovimo antgalį reikia nedelsiant pakeisti – net jeigu įtrūkimai yra nežymūs ir vos pastebimi. Niekada nebandykite remontuoti pažeisto pjovimo antgalio.
- h) Reguliariai tikrinkite variklio aušinimo angas, ar jos neužsikimšusios; jeigu reikia, išvalykite.
- i) Plastikines dalis nuvalykite drėgna šluoste. Nenaudokite jokių agresyvių valiklių.
- j) Niekada nekabinkite elektrinės žoliapjovės už laido!
- k) Saugokite žoliapjovę sausoje ir užrakintoje vietoje, kad jos nepasiektų vaikai.

3) Bendrieji nurodymai

1. Perskaitykite naudojimo instrukciją.
2. Paprašykite, kad platintojas arba specialistas parodytų, kaip naudoti įrankį.
3. Prieš naudodami įrankį, patikrinkite kabelio ir ilgiklio būklę. Niekada nenaudokite įrankio, kai kabelis arba ilgiklis yra pažeistas arba susidėvėjęs.
4. Jeigu naudojimo metu pažeidėte kabelį, jį būtine nedelsiant išjungti, ištraukiant kištuką iš maitinimo lizdo. NELIESKITE KABELIO, KOL NEIŠTRAUKĖTE KIŠTUKO IŠ ELEKTROS LIZDO.
5. Nenaudokite pažeistų maitinimo kabelių, ilgiklių, jungčių, kištukų ar pjovimo antgalių.
6. Dėmesio! Pavojus. Net ir išjungus įrankį, pjovimo antgalis dar sukasi (smagračio efektas). Kad išvengtumėte susižalojimo, laikykite pirštus ir kojas atokiau nuo pjovimo antgalio.
7. Ilgiklio kabelį laikykite taip, kad jis visada būtų patrauktas nuo besisukančio valo.
8. Norint užtikrinti saugų prietaiso naudojimą, rekomenduojama į kištukinį elektros lizdą

įtaisyti ne didesnės nei 30mA įtampos liekamosios srovės jungiklį. Dėl išsamesnės informacijos kreipkitės į elektriką.

9. Prieš naudodami įrankį, patikrinkite žoliapjovės būklę ir tinkamą veikimą. Atkreipkite dėmesį į laidą, ilgaklio kabelį, kištukinį lizdą, jungiklį ir pjovimo antgalį.
10. Dėmesio: šio įrankio maitinimo kabelį gali keisti tik gamintojo techninio aptarnavimo specialistai arba kvalifikuotas elektrikas!
11. Naudokite tokį ilgaklį, kuris yra pritaikytas naudojimui lauko sąlygomis. Laidas turi atitikti H07 RN-F tipui taikomus reikalavimus pagal DIN/VDE 0282. Kabelio skersmuo turi būti ne mažesnis nei 1,5 mm². Lizdai ir kištukai turi būti hermetiški. Niekada nenaudokite žoliapjovės, jeigu tinkamai neuždėjote ir neužfiksavote apsauginio gaubto. Patikrinkite, ar pjovimo antgalius yra tvirtai sumontuotas.
12. Netraukite maitinimo laido kištuko iš kištukinio lizdo tempdami už laido. Visada imkite už kištuko.
13. Ilgaklio laidas turi būti nutiestas taip, kad už jo neužkliūtumėte ir nepažeistumėte.
14. Pasistenkite, kad ilginamasis laidas nesitrintų į briaunas, smailus ar aštrius daiktus ir nebūtų prispaustas, pvz. durų ar langų tarpeliuose.
15. Elektrinės žoliapjovės gabenimo metu, pvz., pereidami į kitą darbo vietą: išjunkite įrankį ir ištraukite kištuką iš maitinimo lizdo.

4) Atsargumo priemonės

1. Prieš įjungdami žoliapjovę, įsitikinkite, kad atviras apsauginio gaubto galas yra nukreiptas nuo jūsų.
2. Dėvėkite tinkamus apsauginius akinius, tvirtus ir uždarus batus su neslystančiais padais, pirštines, gerai priglundančius darbu skirtus rūbus ir ausų apsaugas (ausų kištukai arba ausinės).
3. Visada tvirtai laikykite žoliapjovę – užtikrinkite, kad visada išlaikytumėte pusiausvyrą ir stovėtumėte ant tvirtos žemės.
4. Būkite itin atsargūs pjaudami tankiai apžėlusias vietas, kai negalite aiškiai matyti žemės paviršiaus.
5. Niekada nepalikite žoliapjovės lauke lyjant.
6. Nepjaukite šlapios žolės ar kitų augalų. Niekada nenaudokite lyjant.
7. Būkite labai atsargūs, kai žemės paviršius yra slidus – nuokalnė ir nelygus žemės paviršius.
8. Darbai turi būti vykdomi skersai šlaito. Apsisukant, reikia būti labai atsargiems.
9. Atkreipkite dėmesį, ar nėra sunkiai pastebimų kliūčių, pvz., kelmų ir šaknų, į kuriuos galima atsitrenkti arba už kurių galima užkliūti.

10. Venkite naudoti žoliapjovę esant prastoms oro sąlygoms, visų pirma tada, kai prognozuojamas žaibavimas.

11. Elektrinė žoliapjovė yra greitaeigis, greitai pjaunantis įrankis. Elektros jungtys ir pjovimo elementai yra potencialūs pavojaus šaltiniai. Todėl, būtina imtis specialių atsargumo priemonių, kad sumažintumėte susižalojimo riziką.
12. Paprašykite, kad platintojas arba specialistas parodytų, kaip naudoti įrankį.
13. Vaikai turi būti prižiūrimi taip, kad nežaistų su elektriniu įrankiu.
14. Šis įrankis nėra skirtas naudoti asmenims (įskaitant vaikus) su sutrikusiais fiziniais, jutiminiais ar protiniais gebėjimais arba asmenims, neturintiems patirties ir/arba pakankamai žinių, išskyrus tuos atvejus, kai juos prižiūri arba naudotis įrankiu moko už jų saugumą atsakingi asmenys.
15. Užtikrinkite, kad bet kuris šią žoliapjovę naudojantis asmuo suprastų šioje naudojimo instrukcijoje pateiktą informaciją. Vaikai ir paaugliai (iki 16 m.) neturi naudoti įrankio.
16. Naudotojas yra atsakingas už visų darbo zonoje esančių asmenų saugumą.
17. Darbu su elektrine žoliapjove turite būti tinkamai pasirengę – pailsėję, sveiki ir geros fizinės būklės. Jeigu naudodami žoliapjovę pavargote, pailsėkite. Niekada nenaudokite įrankio, kai esate apsvaigę nuo alkoholio arba vaistų.
18. Greitaeigis pjovimo antgalius gali pakelti ir išsviesti akmenis ir kitus pašalinius objektus dideliu atstumu. Kad išvengtumėte sužalojimo rizikos, užtikrinkite, kad netoli esantys asmenys/vaikai ir gyvūnai būtų ne mažesniu nei 15 m (50 pėdų) atstumu nuo jūsų.

Svarbi pastaba. Kad garantijos sąlygos galiotų:

- Visada užtikrinkite, kad variklio aušinimo anga būtų švari.
- Niekada nenaudokite ilgesnio valo, nei tinka naudoti su ašmenų fiksatoriumi.
- Naudokite tik vienagijus 1,4 mm Ø valus ir originalias rites.
- Niekada nespauskite pjovimo antgalio į žemę, nes taip sugadinsite įjungtą variklį.
- Niekada netrenkite pjovimo antgalio į kietą žemę, nes galite sugadinti arba išbalansuoti variklio veleną.

4. Paskirtis

Įrankis yra skirtas tik dekoratyvinės vejų pjovimui, t.y. vejų pakraščiu priežiūrai. Naudojimas bet kokiam kitam tikslui, pvz., krūmų ir gyvatvorių ar didelių žolynų pjovimui, laikomas netinkamu naudojimu. Gamintojas / tiekėjas neatsako už nuostolius arba žalą, atsiradusią dėl tokio naudojimo.

Tokiu atveju, visą riziką prisiima pats naudotojas. Tinkamas šalinimas taip pat reiškia šios naudojimo instrukcijos nurodymų laikymąsi ir atitiktį valdymo ir techninės priežiūros sąlygoms.

Įrankio naudojimo metu naudojimo instrukciją visada turėkite su savimi!

Likutinė rizika

Net ir tuo atveju, jeigu įrankis yra naudojamas tinkamai, visada išlieka rizikos, kurios neįmanoma išvengti, tikimybė. Atsižvelgiant į įrankio tipą ir dizainą, gali kilti šie potencialūs pavojai:

- Sąlytis su neapsaugota valo nupjovimo įrangos dalimi (įsipjovimas)
- Sąlytis su pjovimo valu įrankio naudojimo metu (įsipjovimas)
- Sąlytis su išsviestomis pjovimo valo, nupjautos medžiagos ar kitų medžiagų dalimis. (įsipjovimas, nusibrozdinimas)
- Klausos praradimas, jeigu darbo metu nenaudojama ausų apsauga, kurią privaloma dėvėti (klausos praradimas)
- Sąlytis su elektros srove dėl susidėvėjusio arba pažeisto maitinimo laido (elektros smūgis)
- Pavojingas pjaunamos medžiagos arba dalių išmetimas.

Nesilaikant naudojimo instrukcijoje pateiktų nurodymų, dėl netinkamo įrankio naudojimo gali kilti kitų likutinių rizikų.

Įrankį gali naudoti 14 metų amžiaus ir vyresni asmenys. Jeigu įrankį naudoja 8 metų amžiaus ir vyresni vaikai arba asmenys su ribotais fiziniais, jutimais ar protiniais gebėjimais arba asmenys, kurie neturi patirties ir žinių apie įrankio naudojimą, jie turi būti prižiūrimi ir informuoti apie tai, kaip saugiai naudoti įrankį, ir apie su įrankio naudojimu susijusius pavojus.

Vaikams neleidžiama žaisti su įrankiu. Valymo ir techninės priežiūros darbus negali atlikti neprižiūrimi vaikai.

Vaikai turi būti prižiūrimi taip, kad nežaistų su įrankiu.

Tačiau, nepaisant specialių saugos priemonių, instrukcijų ir papildomų saugos taisyklių, kurios yra nurodytos naudojimo instrukcijoje, tam tikra likutinė rizika išlieka, pvz.: netyčinis įrankio įjungimas. Nesilaikant naudojimo instrukcijoje pateiktų nurodymų, dėl netinkamo įrankio naudojimo gali kilti kitų likutinių rizikų.

Įspėjimas!

Ilgai naudojant įrankį, naudotoją veikia vibracija ir smūgiai, kurie gali sukelti Raynaud sindromą arba riešo kanalo sindromą.

Esant tokiai būklei, sumažėja rankos jautrumas ir temperatūros kontrolė, sukelia tirpimą ir šilumos pojūtį bei gali paveikti nervų sistemą ir kraujotakos sistemą, gali sukelti nekrozę.

Ne visi veiksniai, sukeltys Raynaud sindromą, yra žinomi, tačiau šaltas vanduo, rūkymas ir kraujotakos sistemos ligos bei ilgalaikis arba stiprus vibracijų poveikis yra įvardinami tais veiksniais, kurie sukelia šį sindromą. Norėdami išvengti Raynaud sindromo ir riešo kanalo sindromo rizikos, laikykitės šių nurodymų:

- Dėvėkite pirštines ir užtikrinkite, kad rankos būtų šiltos.
- Užtikrinkite, kad įrankis būtų tinkamai prižiūrimas. Įrankis, kurio dalys nėra priveržtos arba amortizatoriai yra pažeisti/susidėvėję, kelia didesnes vibracijas.
- Visada tvirtai laikykite už rankenų, tačiau nenaudokite didelės jėgos. Dažnai darykite pertraukas.

Visos išvardintos atsargumo priemonės negali visiškai panaikinti Raynaud sindromo ir riešo kanalo sindromo rizikos. Todėl, ilgą laiką arba nuolatos naudojant įrankį, rekomenduojama atkreipti dėmesį ir atidžiai stebėti rankų ir pirštų būklę. Atsiradus bet kuriam iš išvardintų sindromų, nedelsiant kreipkitės pagalbos į gydytoją.

5. Prieš naudojimą



ĮSPĖJIMAS! Prieš surinkdami įrankį, įsitikinkite, ar žoliapjovė yra išjungta, o kištukas yra ištrauktas iš elektros lizdo.

Apvado rato montavimas

(2 ir 3 pav.)

PASTABA: būkite atsargūs, kai išpakuojate abi apvado rato puses (7), kad nepamestumėte pridėtų dviejų montavimo varžtų (ST3×12mm).

1. Sudėkite dvi apvado rato puses (7) ant žoliapjovės korpuso, kaip parodyta 2 pav.
2. Pritvirtinkite apvado ratą (7) dviem pridėtais varžtais, naudodami kryžminį atsuktuvą (3 pav.).
3. Pritvirtinę, įsitikinkite, kad apvado ratas sukasi ant korpusą laisvai.

Apsauginio gaubto montavimas

(4 pav.)

1. Įstatykite apsauginį gaubtą (9) į špjovą po apvado ratu (7) ir sulyinkite iš apačios su vienu iš pridėtamų varžtų (ST4.2×15mm) (4 pav.), naudodami kryžminį atsuktuvą.

Pastaba: abi dalis sumontavus tinkamai, apvado ratas (7) turi suktis ant žoliapjovės korpuso ir nesiliesti į apsauginį gaubtą (9).



ĮSPĖJIMAS! Niekada nenaudokite žoliapjovės, kol apsauginis gaubtas nėra tinkamai sumontuotas.

Papildomos rankenos montavimas

(5 pav.)

1. Įstatykite papildomą rankeną (2) į laikiklį ir pasirinkite patogią rankenos padėtį.

- Įstatykite varžtą per laikiklį ir papildomą rankeną (2), užsukite papildomos rankenos fiksatoriaus rankenėle ant varžto. Neperveržkite.

6. Žoliapjovės paruošimas naudojimui



ISPĖJIMAS! Išjungus įrankį, jo pjovimo įranga dar kurį laiką sukasi. Prieš padėdami įrankį, palaukite, kol įrankio variklis visiškai nustos veikti.

Teleskopinio veleno reguliavimas

(6 pav.)

- Žoliapjovės veleną galima reguliuoti, pritaikant įrankį prie operatoriaus ūgio. Atleiskite teleskopinį fiksatorių (3).
- Reguliuokite teleskopinį veleną (4) į viršų arba apačią, kol pasirinkite tinkamą aukštį. Baigę reguliavimą, užfiksukite fiksatorių (3).

Pjovimo antgalio reguliavimas

(7 pav.)

Pasirenkant pjovimo antgalio kampą iš 5 nustatytų padėčių, žoliapjovę galima naudoti, norint pjauti žolę po žemai esančiomis šakomis ir krūmais arba sodo baldais.

Paspauskite antgalio fiksavimo mygtuką (11) ir pasirinkite reikalingą pjovimo antgalio kampą. Paleiskite mygtuką (11) ir įsitikinkite, kad pjovimo antgalis užsifiksavo pasirinktoje padėtyje.

Kraštų formavimo režimas

(7 ir 9 pav.)



ISPĖJIMAS! Prieš atlikdami šį pakeitimą, įsitikinkite, kad žoliapjovė yra išjungta, o kištukas ištrauktas iš elektros lizdo.

Siekiant naudoti žoliapjovę kraštų formavimui, atlikite šiuos reguliavimo darbus:

- Paspauskite besisukančio antgalio mygtuką (5), esantį ant variklio korpuso, tada pasukite veleną į kraštų formavimo padėtį.
- Atleiskite besisukančio antgalio mygtuką (5), įsitikinkite, kad velenas tvirtai užsifiksavo ir girdėjote užsifiksavimo garsą.
- Žoliapjovę dabar galima naudoti kraštų formavimui (9 pav.)

Ilgiklio kabelio laikiklis

(10 pav.)

Siekiant išvengti, kad ilgiklis neatsijungtų, prieš naudodami žoliapjovę, visada patikrinkite, ar jis yra įstatytas į kabelio laikiklį (b).

- Padarykite ilgiklio kabelio kilpą ir įstatykite ją į angą po įjungimo/išjungimo svirties rankena (a).
- Kilpos galą įstatykite į laikiklį (b) ir įsitikinkite, kad jis tvirtai laikosi ir neišsitrauks žoliapjovės naudojimo metu.
- Į ilgiklio lizdą įjunkite prie žoliapjovės elektros kištuką.

7. Žoliapjovės įjungimas

- Prijunkite ilgiklį prie maitinimo lizdo.
- Norėdami įjungti žoliapjovę, nuspauskite jungiklį On/Off (a).
- Norėdami išjungti žoliapjovę, tiesiog atleiskite jungiklį On/Off (a).



ISPĖJIMAS! Išjungus įrankį, jo pjovimo įranga dar kurį laiką sukasi. Prieš padėdami įrankį, palaukite, kol įrankio variklis visiškai nustos veikti.

8. Žolės ir piktžolių pjovimas



ISPĖJIMAS! Įsitikinkite, kad darbo zonoje nebūtų akmenų, šiukšlių, laidų ir kitų pašalinių objektų.

Žoliapjovė veiks geriausiai, jeigu laikysitės šių nurodymų:

- Niekada nenaudokite žoliapjovės be saugos įtaisų.
- Nepjaukite šlapios žolės. Geriausių rezultatų pasiekama, kai žolė yra sausa.
- Norėdami įjungti žoliapjovę, nuspauskite jungiklį On/Off (a).
- Norėdami išjungti žoliapjovę, tiesiog atleiskite jungiklį On/Off (a).
- Nedėkite žoliapjovės prie žolės, kol nenuspaudėte jungiklio, t.y. palaukite, kol žoliapjovė pradės veikti, ir tada pradėkite pjauti žolę.
- Kad tinkamai pjautumėte žolę, žoliapjovę tolygiai braukite į šonus eidami pirmyn. Žoliapjovę laikykite apytiksliai 30° kampu.
- Norėdami nupjauti aukštą žolę, pjaukite ją pamažu, braukdami kelis kartus per tą pačią vietą ir nuleisdami ją žemiau (11 pav.).
- Saugokite žoliapjovę nuo kietų objektų, kad išvengtumėte nereikalingo valo susidėvėjimo.

Pastaba: reguliariai išvalykite žolės apnašas tarp ritės ir apsaugos, kad įrankis nepradėtų vibruoti. Įsitikinkite, kad žoliapjovė yra išjungta, o kištukas ištrauktas.

9. Nailoninio valo reguliavimas

(12 ir 13 pav.)

Reguliariai tikrinkite pjovimo valą, kad jis nebūtų pažeistas ir kad būtų tinkamo ilgio.

Kai pjovimo rezultatai yra prasti: laikykite veikiančią žoliapjovę virš žolės lopinėlio. Atremkite pjovimo antgalį į žemę. Atkreipkite dėmesį, kad valą galima patempti tik tada, kai jis yra ne trumpesnis nei 2,5 cm (1 colio) ilgio. Jeigu valas yra trumpesnis: išjunkite žoliapjovę ir ištraukite kištuką iš maitinimo lizdo. Paspauskite ritę ir tvirtai patraukite už valo galo į išorę. Jeigu valo galo nesimato, žr. skyrių „Ritės keitimas“. Žoliapjovėje yra valo nupjovimo peilis, kuris nupjauna valą iki tinkamo ilgio.

Pastaba: tam, kad peilis tinkamai nupjautų valą, nuvalykite nuo jo žolės likučius.

Dėmesio: į peilį galima susižeisti!

10. Ritės keitimas

(14 ir 15 pav.)



ISPĖJIMAS! Prieš atlikdami šį pakeitimą, įsitikinkite, kad žoliapjovė yra išjungta, o kištukas ištrauktas iš elektros lizdo.

Pirmiausia išjunkite įrankį ir ištraukite kištuką iš maitinimo lizdo. Palaukite, kol nailoninis valas nustos suktis. Tada paspauskite du fiksatorius (1), esančius pjovimo antgalio šonuose, ir nuimkite pjovimo antgalio gaubtą (2) (14 pav.). Išimkite sunaudotą valo ritę ir įdėkite naują ritę (3) taip, kad vienas valo galas išlįstų per pjovimo antgalio šone esančią angą (-as) (15 pav.). Užtikrinkite, kad spyruoklė (4) būtų tinkamai įstatyta po valo rite. Uždėkite gaubtą, išspausdami taip, kad abu fiksatoriai tinkamai užsifiksuotų.

11. Trikčių šalinimas

- **Žoliapjovė neveikia.** Patikrinkite, ar yra srovė (pvz. pabandę prijungti prie kito kištukinio lizdo ar įtampos tikrinimo prietaisu). Jei esant srovei prie kištukinio lizdo prijungtas prietaisas neveikia, persiūskite jį neišardytą gamintojo techninio aptarnavimo centrui arba įgaliotoms specializuotoms dirbtuvėms.
- **Pjovimo valas neišlenda iš ritės.** Išimkite ritę, ištraukite valo galą per metalinę angą ir vėl įstatykite ritę. Jeigu nailoninis valas baigėsi, įstatykite naują ritę.

Neatlikite jokių kitų remonto darbų savo nuožiūra; žoliapjovė turi patikrinti ir remontuoti tik įgaliotas platintojas. Gamintojas nepriima jokios atsakomybės už žalą arba sužalojimus, kurių atsirado dėl to, kad įrankio remonto darbus atliko neįgaliotas asmuo arba įrankis buvo naudojamas netinkamai.

12. Saugojimas

- Kruopščiai išvalykite įrankį, ypač angą, per kurią pučiamas vėsus oras.
- Valymui nenaudokite vandens.
- Laikykite įrankį sausoje, saugioje ir užrakintoje vietoje bei apsaugokite jį nuo vaikų.

13. Remonto darbai

Elektrinių įrankių remonto darbus turi atlikti tik kvalifikuoti elektros įrangos specialistai.

14. Atliekų šalinimas ir aplinkos apsauga

Kai įrankis susidėvėjo, jį reikia tinkamai pašalinti. Norėdami išvengti netinkamo naudojimo, išjunkite maitinimo kabelį. Įrankio negalima šalinti kartu su buitinėmis atliekomis. Dėl aplinkosaugos priežasčių, pristatykite įrankį į elektrinių įrankių surinkimo punktą. Jūsų regione atsakingoji institucija gali suteikti informacijos apie tokio punkto adresą ir darbo laiką. Pakuotės medžiagas ir susidėvėjusius

priedus taip pat pristatykite į atitinkamą surinkimo punktą.



Tik ES šalims

Elektrinių įrankių neišmeskite kartu su buitinėmis atliekomis!

Remiantis Europos Direktyvos 2012/96/EB dėl elektrinių ir elektroninių įrenginių atliekų ir jų įgyvendinančių nacionalinių teisės aktų nuostatomis, elektrinių įrankių atliekos turi būti surenkamos atskirai, siekiant jas panaudoti aplinkai nekenksmingu būdu.

Perdirbimas ir grąžinimas:

Vietoje to, kad grąžintų elektrinį įrankį, savininkas yra įsipareigojęs prisidėti prie tinkamo įrankio perdirbimo. Įrangos atliekas galima pristatyti į surinkimo punktą, kuriame jos bus pašalintos, laikantis nacionalinių atliekų perdirbimo ir šalinimo teisės aktų nuostatų. Tai nėra taikoma priedams ir papildomai įrangai, kurioje nėra elektrinių dalių.

15. Atsarginės dalys

Prireikus priedų arba atsarginių dalių, kreipkitės į klientų aptarnavimo skyrių.

Naudodami šį įrankį nenaudokite atsarginių dalių, kurių nerekomenduojame naudoti su įrankiu. Naudojant nerekomenduojamas atsarginės dalys, gali kilti sunkių sužalojimų arba įrankio gedimų rizika.

Atsarginių dalių užsakymo metu reikia nurodyti šią informaciją:

- Įrankio tipas
- Įrankio prekės kodas

16. Garantija

Neatsižvelgiant į pardavėjo įsipareigojimus, nustatytus pirkimo-pardavimo sutartyje, galutiniam šio elektrinio įrankio naudotojui gamintojas suteikia šią garantiją:

Garantijos laikotarpis yra 24 mėn. nuo įrankio perdavimo dienos, kuri yra patvirtinama pirkimo dokumentuose. Jeigu įrankis naudojamas komercinėje srityje arba nuomai, garantijos laikotarpis yra 12 mėn. Garantijos sąlygos nėra taikomos susidėvinčioms dalims ir defektams, kurių atsirado dėl netinkamų priedų naudojimo, ne originalių atsarginių dalių naudojimo, jėgos panaudojimo, trankymo ir laužymo bei neatsakingos variklio apkrovos. Pakeitimas pagal garantijos sąlygas apima tik defektų turinčias dalis, o ne visą įrankį. Garantinio remonto darbai atliekami tik įgaliotuose partnerių servisuose arba bendrovės klientų aptarnavimo skyriuje. Garantija anuliuojama, jeigu bet kokius darbus atliko neįgalioti asmenys.

Visas siuntimo arba pristatymo išlaidas bei kitas su tuo susijusias išlaidas turi padengti klientas.

17. EC Atitikties deklaracija

Mes, „Ikra GmbH“, Schlesierstrasse 36, 64839 Münster, Vokietija, prisiimdami atsakomybę patvirtiname, kad produktas **Žoliapjovė IGT 600 DA**, su kuriuo yra susijusi ši deklaracija, atitinka šių Direktyvų esminius saugos ir sveikatos apsaugos reikalavimus: Mašinų direktyva **2006/42/EB**, Elektromagnetinio suderinamumo direktyva **2014/30/ES**, Direktyva dėl tam tikrų pavojingų medžiagų naudojimo elektros ir elektroninėje įrangoje apribojimo **2011/65/ES** (RoHS-Guideline) ir Direktyva dėl lauko sąlygomis naudojamos įrangos į aplinką skleidžiamo triukšmo **2000/14/EC**, įskaitant pakeitimus. Dėl atitinkamo Direktyvose nustatytų saugos ir sveikatos apsaugos reikalavimų įgyvendinimo, laikomasi šių standartų ir/arba techninių specifikacijų:

EN 60335-1:2012/A11:2014; EN 60335-2-91:2014
EN 62233:2008; EN 50581:2012
AfPS GS 20114:01 PAK
EN 55014-1:2006/A2:2011; EN 55014-2:1997/A2:2008
EN 61000-3-2:2014; EN 61000-3-3:2013

Nustatytas garso galios lygis *

93,2 dB(A); K=1,0 dB(A)

Patvirtintas garso galios lygis *

96 dB (A)

* Kompetentinga įstaiga: 0036 TÜV Süd

Atitikties įvertinimo metodas atitinka 2000/14/EB direktyvos VI priedo nuostatas.

Gamybos metai yra išpausti vardinėje plokštelėje; juos taip pat galima nustatyti pagal serijos numerį.

Münster, 2016 10 31

/parašas/

Gerhard Knorr, Ikra GmbH Technikos skyriaus vadovas

Techninius dokumentus rengia:

Gerhard Knorr, Kärcherstraße 57, DE-64839 Münster